



Dell B2360d-dn laserskriver

Brukerhåndbok



Mars 2014

www.dell.com | dell.com/support/printers

Varemerker

Informasjonen i dette dokumentet kan endres uten varsel.

© 2014 Dell, Inc. Med enerett.

Gjengivelse av dette materialet uten skriftlig tillatelse fra Dell Inc. er forbudt.

Varemerker som brukes i denne teksten: *Dell*, *DELL*-logoen, *Inspiron*, *Dell Precision*, *Dimension*, *OptiPlex*, *Latitude*, *PowerEdge*, *PowerVault*, *PowerApp* og *Dell OpenManage* er varemerker for Dell Inc.; *Intel*, *Pentium* og *Celeron* er registrerte varemerker for Intel Corporation; *Microsoft* og *Windows* er registrerte varemerker for Microsoft Corporation; *AirPrint* og *AirPrint*-logoen er varemerker for Apple, Inc.

Andre varemerker og varenavn kan brukes i dette dokumentet for å henvise til eierne av rettighetene til varemerkene og navnene på produktene deres. Dell Inc. fraskriver seg enhver form for eierinteresser for varemerker og varenavn som tilhører andre.

Innhold

Sikkerhetsinformasjon.....	5
Bli kjent med skriveren.....	7
Finne informasjon om skriveren.....	7
Velge plassering for skriveren.....	8
Skriverkonfigurasjoner.....	9
Bruke skriverens kontrollpanel.....	11
Lære om fargene på knappen for strømsparingsmodus og indikatorlampene.....	12
Bruke EWS (Embedded Web Server).....	12
Bruke verktøyet for lokale skriverinnstillinger.....	13
Tilleggskonfigurasjon av skriveren.....	14
Installere internt tilleggsutstyr.....	14
Installere tilleggsmaskinvare.....	17
Koble til kabler.....	18
Slik stiller du inn skriverprogramvare.....	19
Nettverksutskrift.....	20
Kontrollere skriveroppsettet.....	24
Legge i papir og spesialpapir.....	26
Angi papirstørrelse og -type.....	26
Konfigurere innstillinger for universalpapir.....	26
Bruke standard utskuff og papirstopper.....	27
Legge i skuffer.....	27
Legge utskriftsmateriale i flerbruksmateren.....	31
Sammenkobling og frakobling av skuffer.....	34
Veiledning for papir og spesialpapir.....	37
Retningslinjer for papir.....	37
Bruke spesialpapir.....	40
Oppbevare papir.....	42
Papirstørrelser, papirtyper og papirvekt som støttes.....	42
utskrift.....	45
Skrive ut et dokument.....	45

Skrive ut fra en mobilenhet.....	46
Skrive ut informasjonssider.....	47
Avbryte en utskriftsjobb.....	47
Forstå skrivermenyene.....	49
Menyliste.....	49
Menyen Papir.....	49
Menyen Rapportert.....	57
Menyen Nettverk/porter.....	58
Menyen Sikkerhet.....	65
Menyen Innstillinger.....	67
Spar penger og miljøet.....	78
Spare papir og toner.....	78
Spare energi.....	78
Gjenvinning.....	81
Sikre skriveren.....	82
Bruke sikkerhetssperrefunksjonen.....	82
Erklæring om flyktig og ikke-flyktig minne.....	82
Slette flyktig minne.....	82
Slette ikke-flyktig minne.....	83
Finne sikkerhetsinformasjon om skriveren.....	83
Vedlikeholde skriveren.....	84
Rengjøre skriveren.....	84
Kontrollere status for deler og rekvisita.....	84
Anslått antall gjenværende sider.....	85
Bestille rekvisita.....	85
Oppbevare rekvisita.....	85
Skifte rekvisita.....	86
Flytte skriveren.....	90
Administrere skriveren.....	91
Administrere skrivermeldinger.....	91
Åpne Statusovervåking.....	91
Tilgang til det eksterne kontrollpanelet.....	91
vise rapporter.....	92

Konfigurere rekvisitavarsler fra den innebygde web-serveren.....	92
Kopiere skriverinnstillingene til andre skrivere.....	93
Gjenopprette fabrikkinnstillingene.....	93
Opprette en PIN for skriverens kontrollpanel.....	94
Fjerne fastkjørt papir.....	95
Unngå papirstopp.....	95
Forstå meldinger om papirstopp og plasseringer.....	96
Papirstopp, frontdeksel [20y.xx].....	97
Papirstopp, bakdeksel [20y.xx].....	100
Papirstopp, standarskuff [20y.xx].....	101
Papirstopp, trekk ut skuff 1. Trykk ned den blå klaffen. [23y.xx].....	102
Papirstopp, skuff [x] [24y.xx].....	103
Papirstopp, FB-mater [250.xx].....	104
Feilsøking.....	106
Forstå skrivermeldingene.....	106
Løse skriverproblemer.....	114
Løse utskriftsproblemer.....	119
Integrert nettserver kan ikke åpnes.....	140
kontakte teknisk brukerstøtte.....	142
Tillegg.....	143
Stikkordregister.....	145

Sikkerhetsinformasjon

Strømledningen skal kobles til en jordet stikkontakt som er i nærheten av produktet, og som er lett tilgjengelig.

Ikke plasser eller bruk produktet i nærheten av vann eller fuktige steder.

 **FORSIKTIG – FARE FOR PERSONSKADE:** Dette produktet bruker en laser. Bruk av andre kontroller, justeringer eller prosedyrer enn det som er angitt i denne håndboken, kan utsette deg for farlig stråling.

Produktet bruker en utskriftsprosess som varmer opp utskriftsmaterialet, og varmen kan gjøre at materialet avgir avgasser. Du må gjøre deg kjent med og forstå den delen av brukerveiledningen som omhandler retningslinjer for valg av utskriftsmateriale, slik at du unngår mulige farlige avgasser.

 **FORSIKTIG – FARE FOR PERSONSKADE:** Litiumbatteriet i dette produktet er ikke beregnet for å byttes. Det kan føre til eksplosjonsfare hvis et litiumbatteri ikke byttes på riktig måte. Du må aldri lade opp, ta fra hverandre eller destruere et litiumbatteri. Kast brukte litiumbatterier i henhold til produsentens instruksjoner og lokale regelverk.

 **FORSIKTIG – FARE FOR PERSONSKADE:** Følg disse retningslinjene før du flytter skriveren for å unngå personskade og skade på skriveren:

- Slå av skriveren med strømbryteren, og koble strømledningen fra strømuttaket.
- Koble alle ledninger og kabler fra skriveren før du flytter den.
- Hvis det er montert en ekstra skuff, må du fjerne den fra skriveren. For å fjerne den ekstra skuffen må du skyve låseklemmen på høyre side av skuffen mot fronten av skuffen til den *klikker* på plass.
- Bruk håndtakene på sidene av skriveren når du løfter den.
- Pass på at fingrene ikke kommer under skriveren når du setter den ned.
- Før du plasserer skriveren, må du kontrollere at det er nok plass rundt den.

Bruk bare den strømledningen som følger med dette produktet, eller en strømledning som er godkjent av produsenten.

 **FORSIKTIG – VARM OVERFLATE:** Skriveren kan være varm innvendig. Hvis du vil redusere risikoen for skader, må du la overflaten kjøles ned før du berører den.

 **FORSIKTIG – FARE FOR ELEKTRISK STØT:** Hvis du skal bruke kontrollerkortet eller installere maskinvare eller minneenheter etter installering av skriveren, må du slå av skriveren og koble strømledningen fra strømuttaket før du fortsetter. Hvis andre enheter er koblet til skriveren, må du også slå av disse og koble fra eventuelle kabler som er koblet til skriveren.

 **FORSIKTIG – FARE FOR ELEKTRISK STØT:** Kontroller at alle eksterne tilkoblinger (for eksempel Ethernet- og telefonsystemtilkoblinger) er riktig koblet til de riktige portene.

Dette produktet er utviklet, testet og godkjent i henhold til strenge, globale sikkerhetsstandarder ved bruk av komponenter fra spesifikke produsenter. Sikkerhetsfunksjonene til delene kan være skjult. Produsenten er ikke ansvarlig for bruk av andre reservedeler.

 **FORSIKTIG – FARE FOR PERSONSKADE:** Ikke kutt, vri, knyt eller klem sammen strømledningen, og ikke plasser tunge gjenstander på den. Strømledningen må ikke utsettes for unødvendig slitasje eller belastning. Pass på at strømledningen ikke kommer i klem, for eksempel mellom møbler og vegger. Hvis strømledningen utsettes for slike situasjoner, kan det forårsake brann eller gi elektrisk støt. Kontroller strømledningen jevnlig. Koble strømledningen fra stikkontakten før den kontrolleres.

Bruk profesjonelt servicepersonell til service og reparasjoner utenom det som er beskrevet i brukerhåndboken.

 **FORSIKTIG – FARE FOR ELEKTRISK STØT:** Koble strømledningen fra strømuttaket og koble alle kabler fra skriveren for å unngå elektrisk støt under rengjøring av utsiden av skriveren.

 **FORSIKTIG – FARE FOR PERSONSKADE:** Fyll papir i hver papirskuff separat for å redusere risikoen for at utstyret kan velte. La de andre skuffene være lukket til de må åpnes.

 **FORSIKTIG – FARE FOR ELEKTRISK STØT:** Ikke installer dette produktet eller utfør noe elektrisk arbeid med tilkoblinger, for eksempel faksfunksjonen, strømledningen eller telefonen, i tordenvær.

TA GODT VARE PÅ DISSE INSTRUKSJONENE.

Bli kjent med skriveren

Finne informasjon om skriveren

Hva leter du etter?	Her kan du finne det
<p>Innledende oppsettsinstruksjoner:</p> <ul style="list-style-type: none"> • Koble til skriveren • Installere skriverprogramvaren 	<p>Oppsettsdokumentasjon—Oppsettsdokumentasjonen fulgte med skriveren.</p>
<p>Ytterligere informasjon om installering og bruk av skriveren:</p> <ul style="list-style-type: none"> • Valg og oppbevaring av papir og utskriftsmedier • Innlegging av papir • Konfigurering av skriverinnstillingene • Visning og utskrift av dokumenter og fotografier • Konfigurering og bruk av programvaren • Konfigurere skriveren på et nettverk • Informasjon om vedlikehold av skriveren • Feilsøking og problemløsning 	<p><i>Brukerhåndbok</i> og <i>Hurtigreferanse</i> – veiledningene kan være tilgjengelig på CDen med <i>programvare</i> og <i>dokumentasjon</i>.</p> <p>Hvis du vil ha mer informasjon, kan du gå til vår hjemmeside for kundestøtte på www.dell.com/support/manuals.</p>
<p>Instruksjoner for:</p> <ul style="list-style-type: none"> • Koble skriveren til et Ethernet-nettverk • Feilsøking av tilkoblingsproblemer 	<p><i>Nettverkshåndboken</i>: Åpne CDen <i>Programvare</i> og <i>dokumentasjon</i> og gå til:</p> <p>Dokumentasjon > Brukerhåndbok og annen dokumentasjon > Nettverksveiledning</p>
<p>Hjelp til skriverprogramvaren</p>	<p>Hjelp for Windows eller Mac: Åpne et skriverprogram og klikk på Hjelp.</p> <p>Klikk på  for å vise kontekstavhengig informasjon.</p> <p>Merk:</p> <ul style="list-style-type: none"> • Hjelpetekst blir installert automatisk sammen med skriverprogramvaren. • Skriverprogramvaren plasseres i mappen for skriverprogrammet eller på skrivebordet, avhengig av hvilket operativsystem du bruker.
<p>Den nyeste informasjonen, oppdateringer og elektronisk teknisk brukerstøtte:</p> <ul style="list-style-type: none"> • Dokumentasjon • Drivernedlastinger • Produktoppgraderinger • Servicesamtale og reparasjonsinformasjon • Bestillingsstatus • Live chat-støtte • E-poststøtte • Tale-støtte 	<p>Dells hjemmeside for brukerstøtte på www.dell.com/support/printers</p> <p>Telefonnumre til støtte og åpningstider for ditt område eller land, finner du på hjemmesiden for kundestøtte.</p> <p>Ha følgende informasjon for hånden når du kontakter støtte, slik at de raskere kan hjelpe deg:</p> <ul style="list-style-type: none"> • Serviceetikett • Servicekode <p>Merk: Serviceetiketten og servicekoden finner du på etikettene på skriveren.</p>

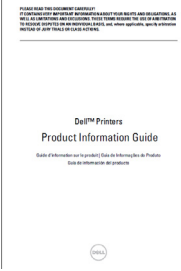
Hva leter du etter?	Her kan du finne det
<ul style="list-style-type: none"> • Programvare og drivere: Sertifiserte drivere for skriveren og installeringsprogrammer for Dells skriverprogramvare. • Les meg-filer: Filer med oppdateringer om tekniske endringer eller avansert teknisk referansemateriale for erfarne brukere eller teknikere. 	CDen <i>Software and Documentation</i>
<ul style="list-style-type: none"> • Rekvisita og tilbehør til skriveren • Nye tonerkassetter 	Dells hjemmeside for skriverrekvisita på www.dell.com/printers Du kan kjøpe skriverrekvisita over Internett eller i utvalgte butikker.
<ul style="list-style-type: none"> • Sikkerhetsinformasjon om bruk av skriveren • Informasjon om spesielle bestemmelser • Garantiinformasjon 	Boken <i>Produktinformasjon</i>  Merk: Dokumentet <i>Produktinformasjon</i> er ikke tilgjengelig i alle land og regioner.

Velge plassering for skriveren

Når du velger hvor skriveren skal stå, må du passe på at det er nok plass rundt den til å kunne åpne skuffer og deksler. Hvis det skal monteres tilleggsutstyr, så må det være plass nok til dette også. Husk:

- Plasser skriveren ved en jordet og lett tilgjengelig stikkontakt.
- Det må være tilstrekkelig luftsirkulasjon i rommet til å oppfylle de nyeste kravene i ASHRAE 62-standarden eller CEN Technical Committee 156-standarden.
- Sett skriveren på en flat, solid og stabil overflate.
- Hold skriveren
 - på et rent, tørt og støvfritt sted
 - bort fra stifter og binders på avveier
 - slik at den ikke utsettes for direkte luftstrømmer fra lufteanlegg, varmekilder, ventilatorer og lignende
 - slik at den ikke utsettes for direkte sollys eller svært tørre eller fuktige forhold
- Følg anbefalte temperaturer og unngå svingninger.

Romtemperatur	16 til 32 °C (60 til 90 °F)
Lagringstemperatur	–20 til 40 °C (–4 til 104 °F)

- La det være god nok plass rundt skriveren til at lufttilførselen blir god. Se følgende mål:

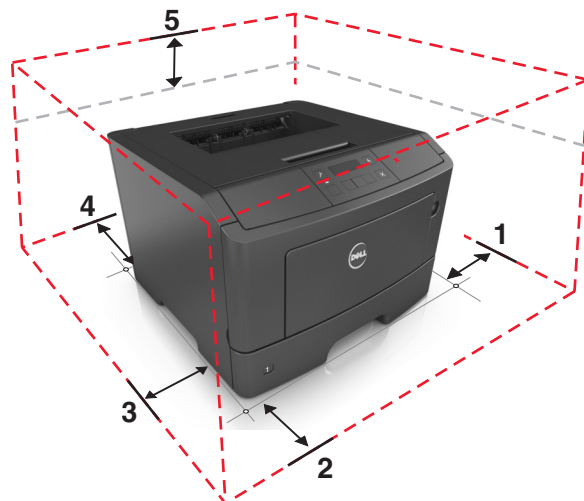

1	Right side (Høyre side)	300 mm (12 tommer)
2	Foran	510 mm
3	Left side (Venstre side)	200 mm (8 tommer)
4	Bak	200 mm (8 tommer)
5	Topp	300 mm (12 tommer)

Skriverkonfigurasjoner

⚠ FORSIKTIG – FARE FOR PERSONSKADE: Fyll papir i hver papirskuff separat for å redusere risikoen for at utstyret kan velte. La de andre skuffene være lukket til de må åpnes.

Du kan konfigurere skriveren ved å legge til en ekstra 550-arks skuff. Hvis du vil ha mer informasjon om hvordan du installerer den valgfrie skuffen, kan du se [Montere tilleggs-skuffer på side 17](#).

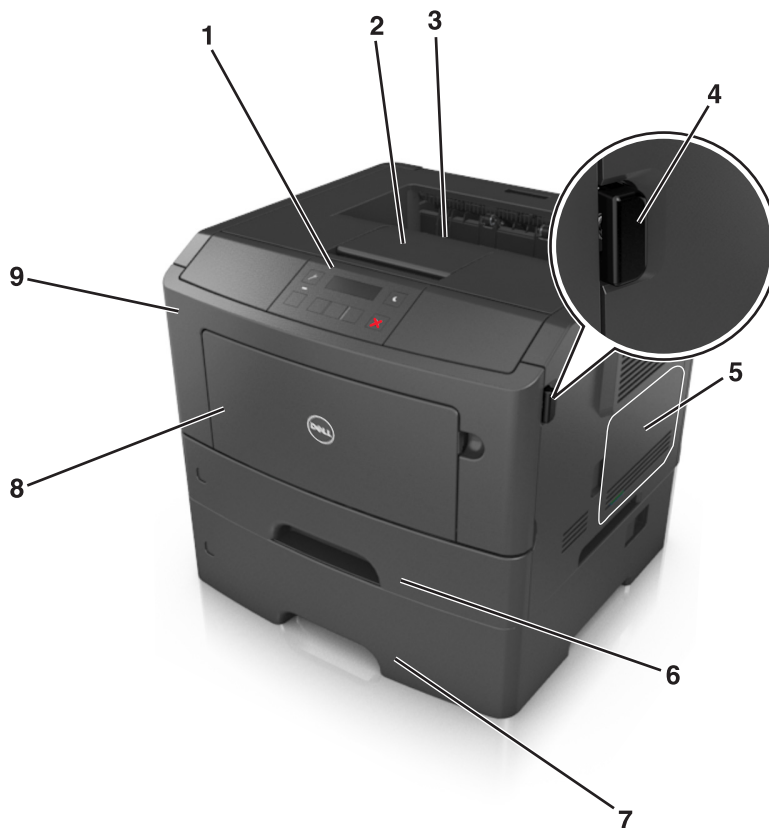

1	Skriverens kontrollpanel
2	Papirstopp
3	Standard utskuff
4	Utløserknapp for frontdeksel
5	Luke for kontrollerkort
6	Standardskuff for 250 ark
7	Valgfri skuff for 550 ark Merk: En låsbar skuff for 550 ark er også tilgjengelig. Hvis du vil ha mer informasjon, kan du kontakte den du kjøpte skriveren av.
8	Flerbruksmater for opptil 50 ark
9	Frontdeksel

Bruke skriverens kontrollpanel

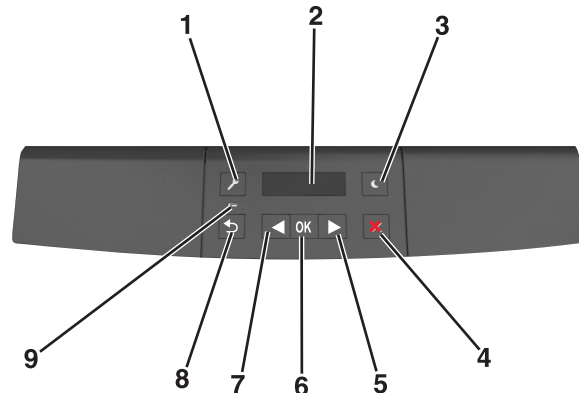

	Bruk	For å
1	Meny-knapp	<p>Åpne menyene.</p> <p>Merk:</p> <ul style="list-style-type: none"> • Menyene er bare tilgjengelige når skriveren er i Klar-modus. • Hvis du trykker på knappen når du er i en meny, går du tilbake til det øverste elementet på menyskjermen.
2	Skjerm	Vise alternativer for utskrift, i tillegg til status- og feilmeldinger.
3	Hvilemodus-knapp	<p>Aktivere hvilemodus eller dvalemodus.</p> <p>Merk:</p> <ul style="list-style-type: none"> • Trykk på en av knappene på kontrollpanelet for å deaktivere strømsparingsmodus. • Skriveren går ut av dvalemodus hvis du trykker Hvilemodus-knappen eller strømbryteren.
4	Stopp	<ul style="list-style-type: none"> • Lukk menyene og gå tilbake til Klar-modus • Stopp skriveraktiviteten, for eksempel utskrift eller nedlasting av skrifter.
5	Høyre pilknapp	<ul style="list-style-type: none"> • Bla gjennom menyer, eller veksle mellom skjermbilder og menyvalg. • Bla gjennom innstillinger og tekst. For menyer med tallverdier kan du trykke og holde inne en pilknapp for å bla gjennom verdiene. Slipp knappen når ønsket verdi vises.
6	Velg-knapp	<ul style="list-style-type: none"> • Åpne menyen. • Vis verdiene eller innstillingene for en meny. Stjernen (*) indikerer at dette er standardinnstillingen fra fabrikken. • Lagre verdien som vises som den nye brukerdefinerte standardinnstillingen.
7	Venstre pilknapp	<ul style="list-style-type: none"> • Bla gjennom menyer, eller veksle mellom skjermbilder og menyvalg. • Bla gjennom innstillinger og tekst. For menyer med tallverdier kan du trykke og holde inne en pilknapp for å bla gjennom verdiene. Slipp knappen når ønsket verdi vises.
8	Tilbake-knapp	Gå tilbake til forrige skjerm.
9	Lampe	Viser statusen for skriveren.

Lære om fargene på knappen for strømsparingsmodus og indikatorlampene

Fargene på knappen for strømsparingsmodus og indikatorlampene på skriverens kontrollpanel angir en bestemt skriverstatus eller -tilstand.

Indikatorlampe	Skriverstatus
Av	Skriveren er slått av eller i dvalemodus.
Blinker grønt	Skriveren varmes opp, behandler data eller skriver ut.
Lyser grønt	Skriveren er på, men er inaktiv.
Blinker rødt	Skriveren trenger tilsyn.

Knappen for strømsparingsmodus	Skriverstatus
Av	Skriveren er slått av, inaktiv eller i tilstanden Klar.
Lyser gult	Skriveren er i hvilemodus.
Blinker gult	Skriveren går ut av eller inn i dvalemodus.
Veksler mellom å blinke gult i 0,1 sekund og være helt av i 1,9 sekunder i et saktegående, pulserende mønster	Skriveren er i dvalemodus.

Bruke EWS (Embedded Web Server)

Merk: Denne funksjonen er bare tilgjengelig for nettverksskrivere eller skrivere som er koblet til utskriftsservere.

Hvis skriveren er installert på et nettverk, kan du bruke Embedded Web Server til å gjøre følgende:

- vise den virtuelle skjermen av skriverens kontrollpanel
- kontrollere statusen til skriverrekvisitaene
- konfigurere varsler for rekvisita
- konfigurere skriverinnstillinger
- konfigurere nettverksinnstillingene
- vise rapporter

Slik får du tilgang til Embedded Web Server for skriveren:

1 Slik kan du finne IP-adressen til skriveren:

- I delen TCP/IP på menyen Nettverk/porter
- Ved å skrive ut en oppsettside for nettverk eller menyinnstillingsside, og deretter finne delen TCP/IP

Merk:

- En IP-adresse vises som fire sett med tall atskilt med punktum, for eksempel 123.123.123.123.
- Hvis du bruker en proxyserver, må den deaktiveres midlertidig slik at Web-siden kan lastes inn på riktig måte.

2 Åpne en nettleser og skriv inn IP-adressen til skriveren i adressefeltet.

3 Trykk på **Enter**.

Siden for Embedded Web Server vises.

Bruke verktøyet for lokale skriverinnstillinger

- 1 Åpne verktøyet for lokale skriverinnstillinger på listen over programmer eller Start-menyen for å justere skriverinnstillingene.
- 2 Lagre endringer ved hjelp av handlingsmenyen.

Merk: Hvis du vil distribuere innstillingene til andre skrivere, lagrer du innstillingene i en kommandofil.

Tilleggskonfigurasjon av skriveren

Installere internt tilleggsutstyr

⚠ FORSIKTIG – FARE FOR ELEKTRISK STØT: Hvis du skal bruke kontrollerkortet eller installere maskinvare eller minneenheter etter installering av skriveren, må du slå av skriveren og koble strømledningen fra strømuttaket før du fortsetter. Dersom andre enheter er tilkoblet skriveren, må disse også slås av, og alle ledninger som er tilkoblet skriveren, må trekkes ut.

Tilgjengelig internt tilleggsutstyr

Minnekort

- flash-minne
- Skrifttyper

Slik får du tilgang til kontrollerkortet

⚠ FORSIKTIG – FARE FOR ELEKTRISK STØT: Hvis du skal bruke kontrollerkortet eller installere maskinvare eller minneenheter etter konfigurering av skriveren, må du slå av skriveren og koble strømledningen fra strømuttaket før du fortsetter. Dersom andre enheter er tilkoblet skriveren, må disse også slås av, og alle ledninger som er tilkoblet skriveren, må trekkes ut.

- 1 Åpne luken til kontrollerkortet.

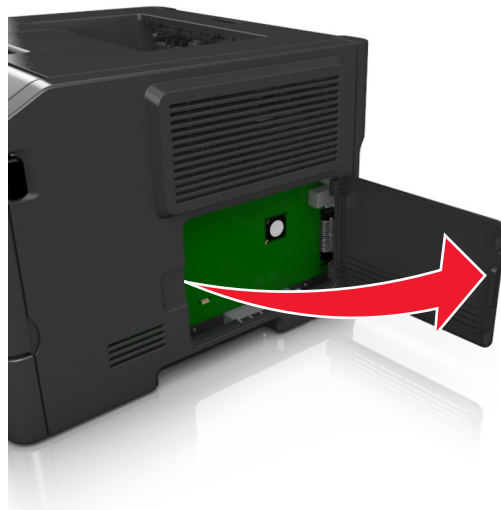

- 2 Finn kontakten for flash-minnekort.

Advarsel – mulig skade: De elektroniske komponentene på kontrollerkortet kan lett bli skadet av statisk elektrisitet. Ta på en metalloverflate på skriveren før du tar på de elektroniske komponentene eller kontaktene på kontrollerkortet.

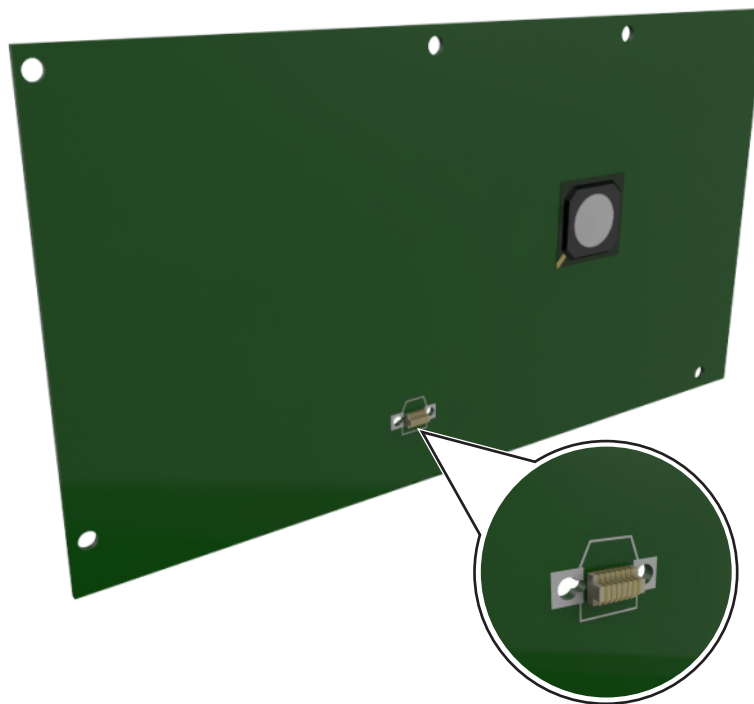

Installere et tilleggskort

⚠ FORSIKTIG – FARE FOR ELEKTRISK STØT: Hvis du skal bruke kontrollerkortet eller installere maskinvare eller minneenheter etter installering av skriveren, må du slå av skriveren og koble strømledningen fra strømuttaket før du fortsetter. Hvis du har koblet andre enheter til skriveren, må du slå av disse også og trekke ut eventuelle ledninger som er koblet til skriveren.

Advarsel – mulig skade: De elektroniske komponentene på kontrollerkortet kan lett bli skadet av statisk elektrisitet. Ta på en metalloverflate på skriveren før du tar på de elektroniske komponentene eller kontaktene på kontrollerkortet.

1 Få tilgang til kontrollerkortet.

Se [Slik får du tilgang til kontrollerkortet på side 14](#) hvis du vil ha mer informasjon.

2 Pakk ut tilleggskortet.

Advarsel – mulig skade: Unngå å ta på kontaktpunktene langs kanten av kortet.

3 Hold langs sidene på kortet, og juster plastpinnene (1) på kortet etter hullene (2) på kontrollerkortet.

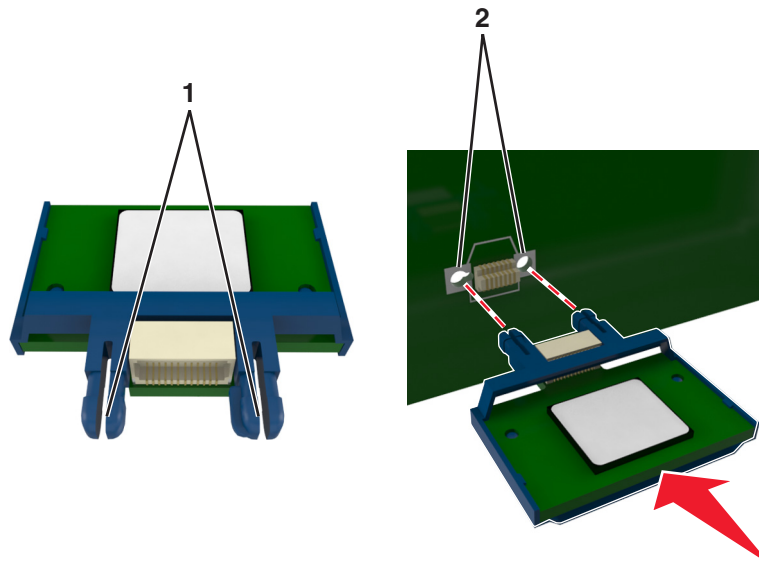

4 Skyv kortet godt på plass, som vist på illustrasjonen.

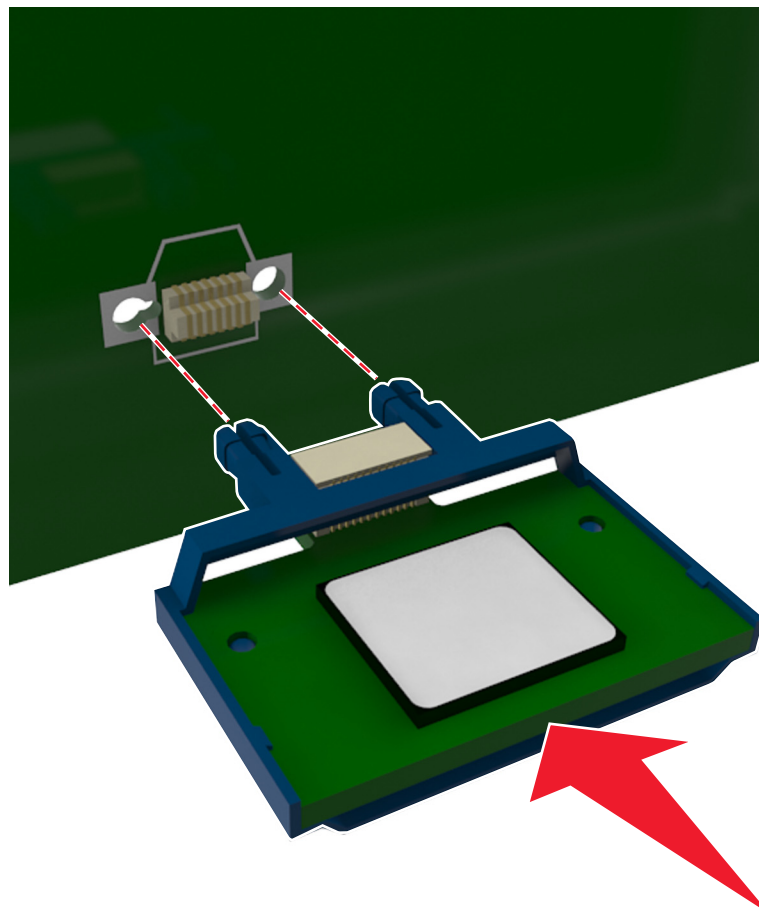

Advarsel – mulig skade: Hvis kortet ikke installeres på riktig måte, kan det føre til skade på kortet og kontrollerkortet.

Merk: Hele kontaktlengden på kortet må berøre og stå parallelt med kontrollerkortet.

5 Lukk dekselet til kontrollerkortet.

Merk: Når skriverprogramvaren og eventuelt tilleggsmaskinvare er installert, kan det være nødvendig å legge til tilleggsutstyret manuelt i skriverdriveren for å gjøre det tilgjengelig for utskriftsjobber. Se [Slik legger du til alternativer i skriverdriveren på side 20](#) hvis du vil ha mer informasjon.

Installere tilleggsmaskinvare

Montere tilleggsskuffer

⚠ FORSIKTIG – FARE FOR ELEKTRISK STØT: Hvis du skal bruke kontrollerkortet eller montere maskinvare eller minneenheter etter installering av skriveren, må du slå av skriveren og koble strømledningen fra strømuttaket før du fortsetter. Dersom andre enheter er tilkoblet skriveren, må disse også slås av, og alle ledninger som er tilkoblet skriveren, må trekkes ut.

1 Slå av skriveren med strømbryteren, og trekk deretter strømledningen ut av stikkkontakten.



2 Pakk ut papirskuffen, og fjern eventuell emballasje.

3 Ta skuffen ut av rammen.

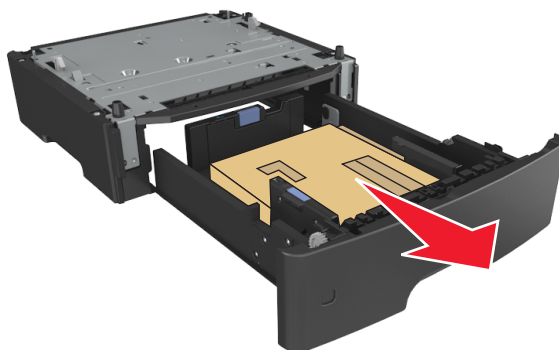

4 Fjern all emballasje fra innsiden av skuffen.

5 Sett skuffen inn i rammen.

- 6 Plasser skuffen i nærheten av skriveren.
- 7 Juster skriveren med skuffen, og senk skriveren langsomt på plass.



- 8 Koble strømledningen til skriveren og deretter til en jordet stikkontakt. Slå deretter på skriveren.



Merk: Når skriverprogramvaren og eventuelt tilleggsutstyr er installert, kan det være nødvendig å legge til tilleggsutstyret manuelt i skriverdriveren for å gjøre det tilgjengelig for utskriftsjobber. Se [Slik legger du til alternativer i skriverdriveren på side 20](#) hvis du vil ha mer informasjon.

Koble til kabler

Koble skriveren til datamaskinen med en USB-kabel, eller parallellkabel, eller til nettverket med en Ethernet-kabel.

Kontroller følgende:

- At USB-symbolet på kabelen stemmer med USB-symbolet på skriveren.
- Den riktige parallellkabelen med den parallelle porten
- Den riktige Ethernet-kabelen med Ethernet-porten

Advarsel – mulig skade: Ikke rør de viste områdene på USB-kabelen, nettverksadaptere eller skriveren når utskrift pågår. Det kan oppstå datatap eller funksjonsfeil.

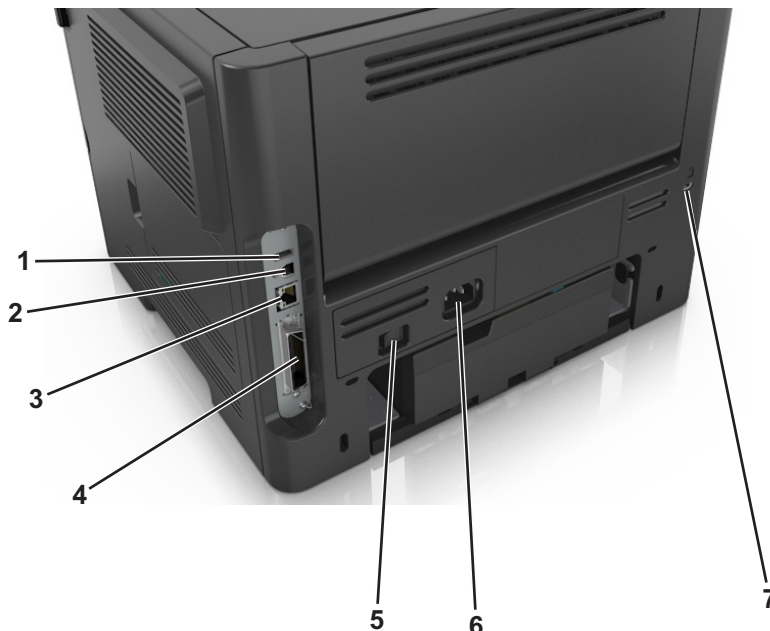

	Bruk	For å
1	USB-port*	Koble til en valgfri trådløs nettverksadapter.
2	USB-port	Koble skriveren til en datamaskin.
3	Ethernet-port*	Koble skriveren til et nettverk.
4	Parallellport*	Koble skriveren direkte til en datamaskin.
5	Strømbryter	Slå skriveren av eller på.
6	Kontakt for skriverens strømledning	Koble skriveren til et strømuttak.
7	Sikkerhetsspor	Fest en lås for å sikre at skriveren holder seg på plass.

* Disse portene er bare tilgjengelige på enkelte skrivermodeller.

Slik stiller du inn skriverprogramvare

Installere skriveren

- 1 Skaff en kopi av installeringspakken for programvaren.
- 2 Kjør installasjonsprogrammet, og følg instruksjonene på skjermen.
- 3 Macintosh: legg til skriveren.

Merk: Hent skriverens IP-adresse fra delen TCP/IP på menyen Nettverk/porter.

Installere verktøyet for lokale skriverinnstillinger (Local Printer Settings Utility)

- 1 Besøk www.dell.com/support/printers og last ned programvaren.
- 2 Dobbeltklikk på installeringspakken for programvaren.

3 Velg en installasjonstype og klikk deretter **Install (Installer)**.

4 Klikk **Install (Installer)** for å starte installasjonen.

5 Klikk på **Godta** for å godta lisensavtalen.

6 Klikk **Fortsett** og følg instruksjonene på dataskjermen.

Merk:

- Bruk verktøyet for lokale skriverinnstillinger for å endre tonerfarge, strømsparer og innstillinger for alle skriverjobber. Bruk skriverprogramvaren til å endre disse innstillingene for enkeltstående utskriftsjobber.
- Dette verktøyet støttes bare på enkelte skrivermodeller.

Slik legger du til alternativer i skriverdriveren

For Windows-brukere

1 Åpne skivermappen og velg skriver.

2 Åpne egenskapene for skriveren, og legg til eller installer tilleggsutstyret manuelt.

3 Bruk endringene.

For Macintosh-brukere:

1 Gå til Systemvalg på Apple-menyen, naviger til skriveren, og velg **Alternativer og rekvisita >Driver**.

2 Legg til installert tilleggsutstyr.

3 Bruk endringene.

Nettverksutskrift

Merk:

- Kjøp en trådløs nettverksadapter før du konfigurerer skriveren på et trådløst nettverk. Du finner mer informasjon om hvordan du installerer den trådløse nettverksadapteren, i instruksjonene som fulgte med adapteren.
- En Service Set Identifier (SSID) er navnet som er angitt til et trådløst nettverk. Wired Equivalent Privacy (WEP) og Wi-Fi Protected Access (WPA), WPA2 og 802.1X - RADIUS er sikkerhetstyper som blir brukt på et nettverk.

Forberede oppsett av skriveren i et Ethernet-nettverk.

Du trenger informasjonen nedenfor før du konfigurerer skriveren for et Ethernet-nettverk.

Merk: Hvis nettverket tilordner IP-adresser til datamaskiner og skrivere automatisk, kan du fortsette installeringen av skriveren.

- En gyldig, unik IP-adresse for skriveren i nettverket
- Gatewayen til nettverket

- Nettverksmasken til nettverket
- Et kallenavn for skriveren (valgfritt)

Merk: Et kallenavn kan gjøre det enklere å identifisere skriveren i nettverket. Du kan velge å bruke standardkallenavnet for skriveren, eller du kan angi et navn du synes er enklere å huske.

Du trenger en Ethernet-kabel for å koble skriveren til nettverket og en tilgjengelig port som kobler skriveren fysisk til nettverket. Bruk en ny nettverkskabel hvis det er mulig for å unngå potensielle problemer med en skadet kabel.

Forberede oppsett av skriveren i et trådløst nettverk.

Merk:

- Kontroller at den trådløse nettverksadapteren er installert i skriveren og fungerer som den skal.
- Kontroller at tilgangspunktet (den trådløse ruter) er på og fungerer som det skal.

Sørg for å ha følgende informasjon før du konfigurerer skriveren i et trådløst nettverk:

- **SSID**—SSIDen blir også referert til som nettverksnavnet.
- **Trådløs modus (eller nettverksmodus)** – Modusen er enten infrastruktur eller ad hoc.
- **Kanal (for ad hoc-nettverk)** - Kanalen er som standard automatisk for infrastrukturnettverk.

Enkelte ad hoc-nettverk krever også den automatiske innstillingen. Kontakt nettverksansvarlig hvis du ikke er sikker på hvilken kanal du skal velge.

- **Sikkerhetsmetode**—Det finnes tre grunnleggende sikkerhetsmetoder:
 - WEP-nøkkel
Hvis nettverket bruker mer enn én WEP-nøkkel, skriver du inn opptil fire i de angitte feltene. Velg nøkkelen som for øyeblikket er i bruk på nettverket ved å velge standard WEP overføringsnøkkel.
eller
 - WPA eller WPA2 forhåndsdelte nøkkel eller passfrase
WPA inkluderer kryptering som ytterligere et lag med sikkerhet. Du kan velge mellom AES eller TKIP. Kryptering må angis for samme type på ruter og skriveren, ellers vil ikke skriveren kunne kommunisere i nettverket.
 - 802.1X–RADIUS
Hvis du installerer skriveren på et 802.1X-nettverk, kan du ha behov for følgende:
 - Godkjenningstype
 - Indre godkjenningstype
 - 802.1X-brukernavn og -passord
 - Sertifikater
 - Ingen sikkerhet
Hvis det trådløse nettverket ikke bruker noen type sikkerhet, finnes det ikke noen sikkerhetsinformasjon.

Merk: Bruk av usikrede trådløse nettverk anbefales ikke.

Merk:

- Hvis du ikke kjenner SSID-navnet til nettverket som datamaskinen er koblet til, må du starte verktøyet for oppsett av trådløs tilkobling for nettverksadapteren og se etter nettverksnavnet. Hvis du ikke kan finne SSID-navnet eller sikkerhetsinformasjonen for nettverket, kan du se i dokumentasjonen til tilgangspunktet eller kontakte systemadministratoren.

- Se i dokumentasjonen til eller Web-siden for tilgangspunktet eller spør systemadministratoren hvis du trenger informasjon om hvordan du kan finne WPA-/WPA2-passordet for det trådløse nettverket.

Koble skriveren til et trådløst nettverk ved å bruke Wi-Fi Protected Setup

Før du kobler skriveren til et trådløst nettverk, må du kontrollere følgende:

- Tilgangspunktet (den trådløse ruter) er WPS-sertifisert (Wi-Fi Protected Setup) eller WPS-kompatibelt. Det er mer informasjon i dokumentasjonen som fulgte med tilgangspunktet ditt.
- Et trådløst nettverkskort i skriveren er koblet til og fungerer som det skal. Du finner mer informasjon i instruksjonene som fulgte med det trådløse nettverkskortet.

Bruke trykknappkonfigurasjonsmetoden

1 Naviger fra kontrollpanelet på skriveren til:

 >Nettverk/porter >  >Nettverk [x] >  >Network [x]-oppsett >  >Trådløs >  >Wi-Fi Protected Setup (Wi-Fi-beskyttet oppsett) >  >Start trykknappmetoden > 

2 Følg instruksjonene i vinduet på skriveren.

Bruke PIN-metoden

1 Naviger fra kontrollpanelet på skriveren til:

 >Nettverk/porter >  >Nettverk [x] >  >Nettverk [x]-oppsett >  >Trådløs >  >Wi-Fi Protected Setup (Wi-Fi-beskyttet oppsett) >  >Start PIN-metode > 

2 Kopier WPS PIN-koden på åtte sifre.

3 Åpne en nettleser, og skriv inn IP-adressen til tilgangspunktet i adressefeltet.

Merk:

- IP-adressen vises som fire grupper med tall adskilt av punktum, for eksempel 123.123.123.123.
- Hvis du bruker en proxyserver, må den deaktiveres midlertidig slik at Web-siden kan lastes inn på riktig måte.

4 Vis WPS-innstillingene. Det er mer informasjon i dokumentasjonen som fulgte med tilgangspunktet ditt.

5 Angi PIN-koden på åtte sifre, og lagre deretter innstillingen.

Koble skriveren til et trådløst nettverk ved å bruke skriverprogramvaren

Merk:

- Kontroller at skriveren er slått på.
- Kontroller at det trådløse nettverkskortet i skriveren fungerer som det skal. Du finner mer informasjon om hvordan du installerer den trådløse nettverksadapteren, i instruksjonene som fulgte med adapteren.

Bruke verktøyet for oppsett av trådløs tilkobling (bare for Windows-brukere)

- 1 Kontroller om skriverprogramvaren er installert.
- 2 Bruk søkekommandoen på Start-menyen for å finne startside.
- 3 Åpne Startside, og klikk deretter på **Innstillinger > Wireless Setup Utility**.
- 4 Følg instruksjonene på dataskjermen.

Bruke verktøyet for oppsett av trådløs tilkobling (bare for Macintosh)

Med verktøyet for oppsett av trådløs tilkobling kan du gjøre følgende:

- Konfigurere skriveren for et eksisterende trådløst nettverk.
- Legge til en skriver i et eksisterende ad hoc-nettverk.
- Endre innstillingene for trådløs tilkobling etter installering.
- Installere skriveren på flere nettverksdatamaskiner.

Installere verktøyet for oppsett av trådløs tilkobling

- 1 Gå til Dells hjemmeside for kundestøtte på www.dell.com/support/printers.
- 2 Last ned det nyeste verktøyet for oppsett av trådløs tilkobling.
- 3 Dobbeltklikk på den nedlastede installeringspakken for skriveren.
- 4 Følg instruksjonene på dataskjermen.

Starte verktøyet for oppsett av trådløs tilkobling

Merk:

- Kontroller at skriveren er slått på.
- En trådløst nettverksadapter må være installert i skriveren og fungere som den skal.

- 1 Gå til følgende fra Finder:
Programmer > velg skrivermappen
- 2 Dobbeltklikk på **Verktøy for oppsett av trådløs tilkobling**, og følg instruksjonene på skjermen.

Merk: Hvis det oppstår problemer når du bruker verktøyet, kan du klikke på .

Koble skriveren til et trådløst nettverk ved hjelp av Embedded Web Server

Før du starter, kontrollerer du at:

- Skriveren er midlertidig koblet til et Ethernet-nettverk.
- Det er installert en trådløs nettverksadapter i skriveren som fungerer som den skal. Se instruksjonsarket som fulgte med den trådløse nettverksadapteren, hvis du vil ha mer informasjon.

1 Åpne en nettleser og skriv inn IP-adressen til skriveren i adressefeltet.

Merk:

- Vis skriverens IP-adresse på skriverens kontrollpanel. IP-adressen vises som fire grupper med tall adskilt av punktum, for eksempel 123.123.123.123.
- Hvis du bruker en proxyserver, må den deaktiveres midlertidig slik at Web-siden kan lastes inn på riktig måte.

2 Klikk på **Innstillinger >Nettverk/porter >Trådløs**.

3 Endre innstillingene for det trådløse tilgangspunktet (trådløs ruter).

Merk: Pass på at du skriver inn riktig SSID.

4 Klikk på **Send**.

5 Slå av skriveren og koble fra Ethernet-kabelen. Vent deretter minst 5 sekunder, og slå så skriveren på igjen.

6 Skriv ut en nettverksoppsettside for å kontrollere at skriveren er koblet til nettverket. Kontroller at statusen Tilkoblet vises i delen Nettverkskort [x].

Kontrollere skriveroppsettet

Skrive ut en menyinnstillingsside

Skriv ut en side med menyinnstillinger for å se skriverens aktuelle menyinnstillinger og for å kontrollere om alt utstyr er riktig installert.

Merk: Dersom du ikke har gjort endringer i menyene vil siden for menyinnstillinger vise fabrikkinnstillingene. Når du har gjort endringer, og har lagret disse, vil de erstatte standardinnstillingen som *user default settings (standard brukerinnstillinger)*. En brukerdefinert standardinnstilling er aktiv frem til du går til menyen igjen, endrer verdiene, og lagrer disse.

Gå til følgende på skriverens kontrollpanel:



Skrive ut en nettverksoppsettside

Hvis skriveren er koblet til et nettverk, kan du skrive ut en oppsettside for nettverk for å kontrollere nettverkstilkoblingen. Denne siden inneholder også viktig informasjon som kan hjelpe deg med å konfigurere skriveren for nettverksutskrifter.

- 1 Gå til følgende på skriverens kontrollpanel:



Merk: Hvis en ekstra intern utskriftsserver er installert, vises **Nettverk [x] -oppsett**.

- 2 Kontroller den første delen av oppsettsiden, og kontroller at statusen er Tilkoblet.

Hvis statusen er Ikke tilkoblet, kan det hende at nettverkskontakten ikke er aktiv, eller at det er feil på nettverkskabelen. Ta kontakt med systemansvarlig for å finne en løsning, og skriv deretter ut en ny nettverksoppsettside.

Legge i papir og spesialpapir

Valg og håndtering av papir og spesialpapir kan påvirke hvor pålitelig utskriften av dokumenter blir. Se [Unngå papirstopp på side 95](#) og [Oppbevare papir på side 42](#) hvis du vil ha mer informasjon.

Angi papirstørrelse og -type

1 Fra kontrollpanelet på skriveren navigerer du til:

 >Papirmeny >  >Papirstørrelse/-type > 

2 Velg **Skuff [x] Størrelse** eller **Skuff [x] Type**, og trykk på .

3 Endre papirstørrelse eller -type, og trykk på .

Merk:

- Innstillingen for papirstørrelse for standardskuffen for 250 ark (Skuff 1), den valgfrie skuffen for 550 ark (Skuff 2) og flerbruksmateren må settes manuelt fra menyen Papirstørrelse.
- Standardinnstillingen for papirtype for Skuff 1 er vanlig papir.
- Standardinnstillingen for flerbruksmateren er Tilpasset type 6.
- Innstillingen for papirtype må angis manuelt for alle skuffene.

Konfigurere innstillinger for universalpapir

Universal papirstørrelse er en brukerdefinert innstilling som du kan bruke til å skrive ut på papirstørrelser som ikke finnes på skrivermenyene.

Merk:

- Den største Universal-størrelsen som støttes, er 216 x 355,6 mm (8,5 x 14 tommer).
- Den minste Universal-størrelsen som er støttet i flerbruksmateren er 76 x 127 mm (3 x 5 tommer). Den minste Universal-størrelsen som er støttet i tilvalgsskuffen er 183 x 210 mm (7,2 x 8,3 tommer).

Fra kontrollpanelet på skriveren navigerer du til:

 >Papirmeny >  >Universal-oppsett >  >Måleenhet >  > velg måleenhet > 

Angi høyden og bredden på papiret

1 Fra kontrollpanelet på skriveren navigerer du til:

 >Papirmeny >  >Universal-oppsett >  >Måleenhet >  > velg måleenhet > 

2 Trykk på pilknappene til **Stående høyde** eller **Stående bredde** vises, og trykk på .

3 Endre innstillingene og trykk på .

Bruke standard utskuff og papirstopper

Standard utskuff har plass til opptil 150 ark med 75 g/m²-papir. Den samler opp utskriftsjobber med utskriftssiden ned. Standard utskuff inneholder en papirstopper som hindrer at papir faller ut fra skuffen mens det stables oppå hverandre. Du åpner papirstopperen ved å trekke den slik at den vender forover.



Merk: Lukk papirstopperen når du flytter skriveren til et annet sted.

Legge i skuffer

⚠ FORSIKTIG – FARE FOR PERSONSKADE: Fyll papir i hver papirskuff separat for å redusere risikoen for at utstyret kan velte. La de andre skuffene være lukket til de må åpnes.

- 1 Dra skuffen helt ut.

Merk: Ikke ta ut skuffene mens en jobb skrives ut, eller mens **Opptatt** vises på skjermen. Det kan føre til papirstopp.



2 Klem og skyv breddeføreren til riktig posisjon for papirstørrelsen som legges i.

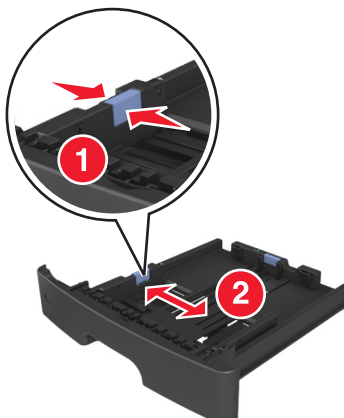

3 Klem og skyv lengdeføreren til riktig posisjon for papirstørrelsen som legges i.

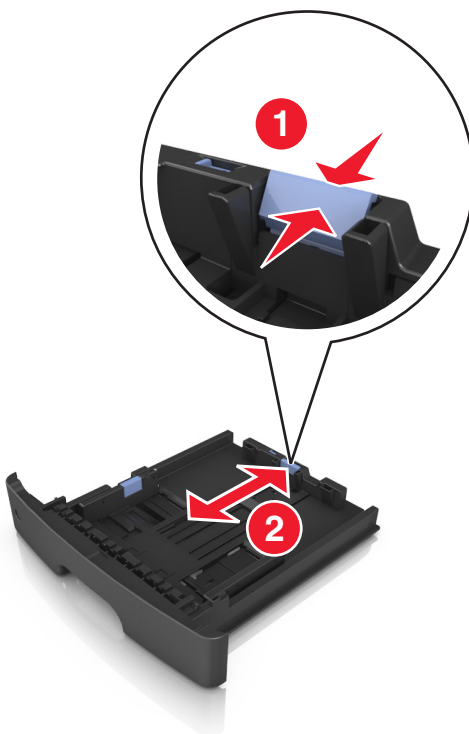

Merk:

- For enkelte papirstørrelser som Letter, Legal og A4 klemmer du og skyver lengdeføreren bakover for å gi plass til papirlengden du legger i.
- Hvis du legger papir i A6-format i standardskuffen, klemmer og skyver du lengdeføreren mot midten av skuffen til A6-posisjonen.
- Kontroller at bredde- og lengdeførerne er justert riktig etter papirstørrelseindikatorerne på bunnen av skuffen.

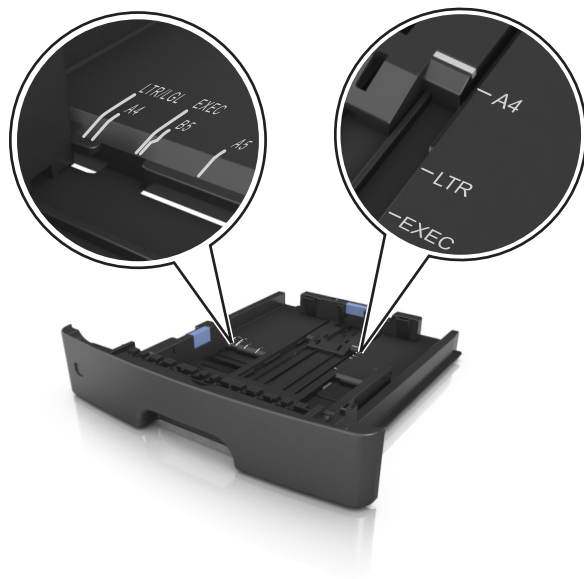

4 Bøy arkene frem og tilbake for å løsne dem, og luft dem. Ikke brett eller krøll papiret. Rett ut kantene på en plan overflate.

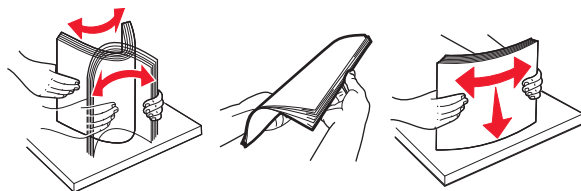

5 Legg i papirbunken.

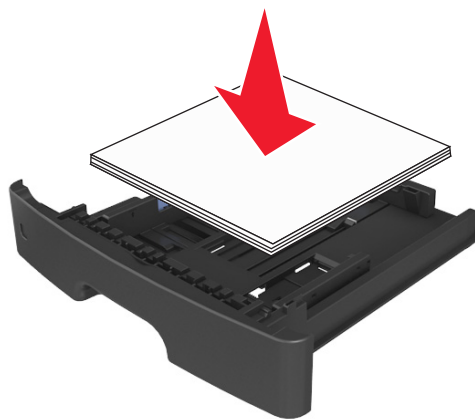

Merk:

- Når du bruker resirkulert eller forhåndstrykt papir, legger du papiret i med utskriftssiden ned.
- Plasser hullet papir med hullene på øverste kant mot forsiden av skuffen.
- Plasser papir med brevhode med forsiden ned og øverste kant mot forsiden av skuffen. For tosidig utskrift legges papir med brevhode i med forsiden opp slik at nederste kant kommer først inn i skriveren.
- Kontroller at papiret er under maksimumslinjen som går langs kanten av breddefører.

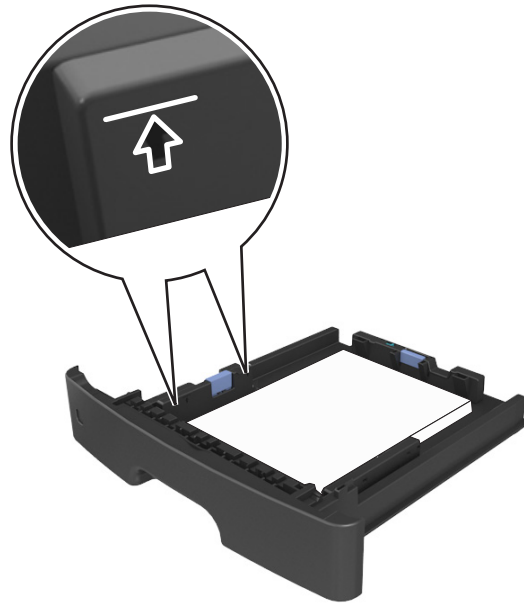

6 Sett inn skuffen.

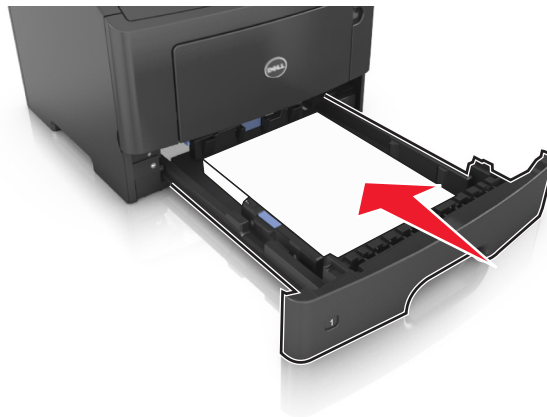

7 Angi papirstørrelse og papirtype i henhold til papiret som er lagt i skuffen, på Papir-menyen på skriverens kontrollpanel.

Merk: Angi riktig papirstørrelse og -type for å unngå papirstopp og problemer med utskriftskvalitet.

Legge utskriftsmateriale i flerbruksmateren

Bruk flerbruksmateren når du skriver ut på forskjellige papirstørrelser og -typer eller på spesialpapir som kartong, transparenter og konvolutter. Du kan også bruke den til enkeltsideutskifter på brevpapir.

- 1 Åpne flerbruksmateren.



- a Trekk i forlengeren på flerbruksmateren.

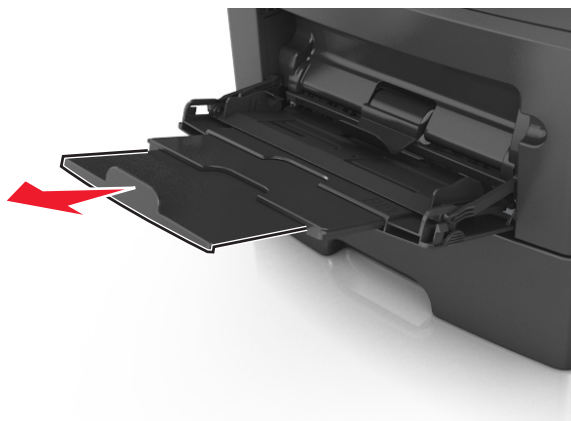

- b Trekk forsiktig i forlengeren slik at flerbruksmateren er fullt utvidet og åpnet.



- 2 Klem inn tappen på den venstre breddeføreren og beveg førerne etter papiret som legges i.

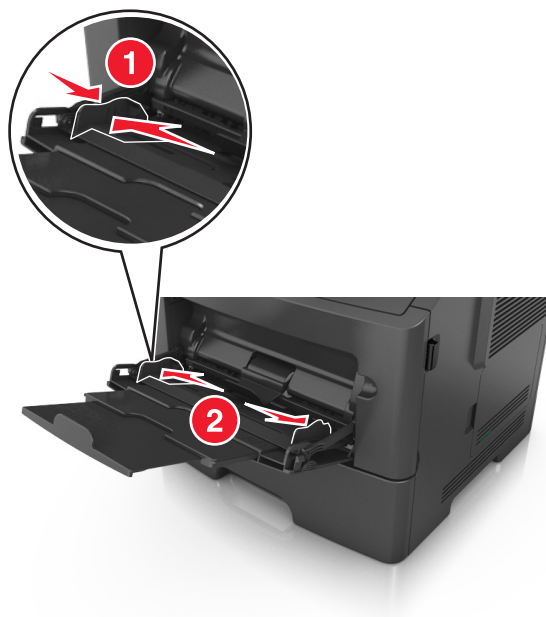

- 3 Forberede papiret eller spesialpapiret for ilegging.

- Bøy arkene frem og tilbake for å løsne dem, og luft dem. Ikke brett eller krøll papiret. Rett ut kantene på en plan overflate.

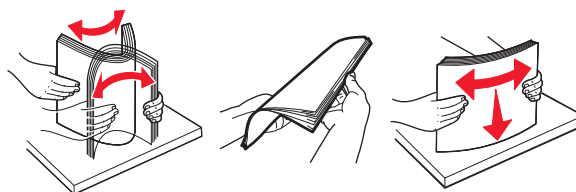

- Hold transparenter i kantene. Bøy transparentbunken frem og tilbake for å løsne arkene, og luft dem. Rett ut kantene på en plan overflate.

Merk: Pass på at du ikke berører utskriftssiden på transparentene. Vær forsiktig så du ikke riper dem opp.

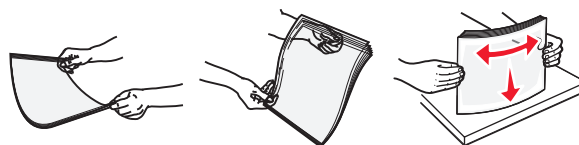

- Bøy en bunke med konvolutter frem og tilbake for å løsne dem, og luft dem. Rett ut kantene på en plan overflate.



- 4 Legg i papir eller spesialpapir.

Merk:

- Ikke press papir eller annet utskriftsmateriale inn i flerbruksmateren.

- Pass på at papiret eller spesialpapiret ikke er høyere enn indikatoren for maksimal påfylling av papir plassert på papirsinnene. For mye papir kan føre til papirstopp.



- Legg i papir, transparenter og kartong med den anbefalte utskriftssiden opp og med den øvre kanten først. For mer informasjon om ilegging av transparenter kan du se pakken de ble levert i.

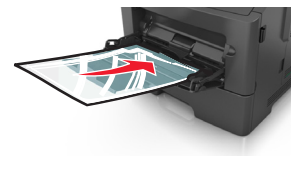

Merk: Når du legger i A6-papir, må du kontrollere at forlengeren på flerbruksmateren hviler lett på papirkanten, slik at de siste få arkene ligger på plass.

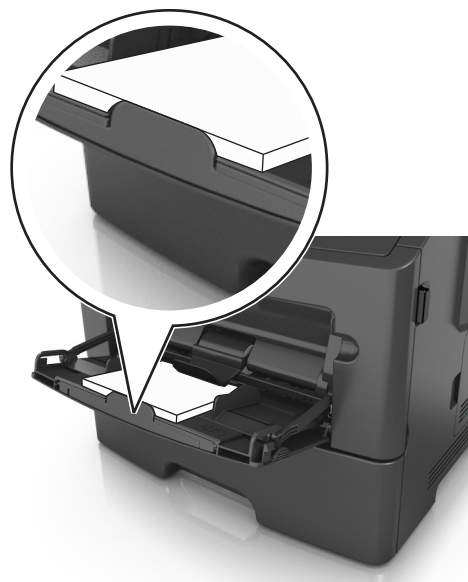

- Legg i brevpapir med den trykte siden opp, og slik at den øverste kanten på arket trekkes inn først. For tosidig utskrift (duplex) legges papir med brevhode med forsiden ned slik at nederste kant kommer først inn i skriveren.



- Legg i konvolutter med klaffsiden ned og mot venstre.



Advarsel – mulig skade: Ikke bruk konvolutter med frimerker, klips, klemmer, vinduer, foring eller selvklebende lim. Det kan forårsake alvorlig skade på skriveren.

- 5 Angi papirstørrelse og papirtype i henhold til papiret eller spesialpapiret som er lagt i flerbruksmateren, på Papir-menyen på skriverens kontrollpanel.

Sammenkobling og frakobling av skuffer

Når innstillingene for papirstørrelse og papirtype er identiske for flere skuffer, kobles skuffene automatisk sammen. Når én sammenkoblet skuff er tom, brukes papir fra den neste sammenkoblede skuffen. Vi anbefaler å gi alt unikt papir, slik som papir med brevhode og papir med ulike farger, et ulikt navn slik at skuffene de er i, ikke kobles sammen automatisk.

Sammenkobling og frakobling av skuffer

Bruke Embedded Web Server

- 1 Åpne en nettleser og skriv inn IP-adressen til skriveren i adressefeltet.

Merk:

- Vis IP-adressen til skriveren i TCP/IP-avsnittet i menyen Nettverk/porter. IP-adressen vises som fire grupper med tall adskilt av punktum, for eksempel 123.123.123.123.

- Hvis du bruker en proxyserver, må den deaktiveres midlertidig slik at Web-siden kan lastes inn på riktig måte.

2 Klikk på **Innstillinger >Papirmeny**.

3 Endre skuffinnstillingene for å angi papirstørrelsen og -typen for skuffen.

- Hvis du vil koble sammen skuffer, må du kontrollere at papirstørrelse og papirtype for skuffen er identiske med den andre skuffen.
- Hvis du vil koble fra skuffer, må du kontrollere at papirstørrelse eller papirtype for skuffen *ikke er* identiske med den andre skuffen.

4 Klikk på **Send**.

Bruke skriverinnstillingene på datamaskinen

Avhengig av operativsystem, får du tilgang til papirmenyen ved hjelp av Verktøy for lokale skriverinnstillinger eller Skriverinnstillinger.

Merk: Du kan også endre innstillingene for papirstørrelse og -type ved hjelp av skriverens kontrollpanel. Se [Angi papirstørrelse og -type på side 26](#) hvis du vil ha mer informasjon.

Advarsel – mulig skade: Papiret som blir lagt i skuffen bør stemme overens med papirtypenavnet som er tilordnet i skriveren. Temperaturen i fikseringsenheten varierer i samsvar med den angitte papirtypen. Det kan oppstå utskriftsproblemer hvis innstillingene ikke er riktig konfigurert.

Konfigurere en tilpasset papirtype

Bruke EWS (Embedded Web Server)

1 Åpne en nettleser og skriv inn IP-adressen til skriveren i adressefeltet.

Merk:

- Skriv ut en nettverksoppsettside eller en menyinnstillingsside, og finn deretter IP-adressen i TCP/IP-delen. IP-adressen vises som fire sett med tall atskilt med punktum, for eksempel 123.123.123.123.
- Hvis du bruker en proxyserver, må den deaktiveres midlertidig slik at Web-siden kan lastes inn på riktig måte.

2 Klikk på **Innstillinger >Papirmeny >Tilpassede typer**.

3 Velg et tilpasset papirtypenavn, og velg deretter en tilpasset papirtype.

Merk: Vanlig papir er standard papirtype for alle brukerdefinerte tilpassede navn.

4 Klikk på **Send**.

Bruke skriverinnstillingene på datamaskinen

Avhengig av operativsystem, får du tilgang til tilpasningsmenyen via Verktøy for lokale skriverinnstillinger eller Skriverinnstillinger.

Tilordne en tilpasset papirtype

Bruke EWS (Embedded Web Server)

1 Åpne en nettleser og skriv inn IP-adressen til skriveren i adressefeltet.

Merk:

- Skrive ut en nettverksoppsettside eller en menyinnstillingsside og finne IP-adressen i TCP/IP-delen. IP-adressen vises som fire sett med tall atskilt med punktum, for eksempel 123.123.123.123.
- Hvis du bruker en proxyserver, må den deaktiveres midlertidig slik at Web-siden kan lastes inn på riktig måte.

2 Klikk på **Innstillinger >Papirmeny**.

3 Velg en papirkilde fra avsnittet Skuffkonfigurering, og velg deretter en tilpasset papirtype under papirtypekolonnen.

4 Klikk på **Send**.

Bruke skriverinnstillingene på datamaskinen

Avhengig av operativsystem, får du tilgang til papirmenyen ved hjelp av Verktøy for lokale skriverinnstillinger eller Skriverinnstillinger.

Veiledning for papir og spesialpapir

Retningslinjer for papir

Ved å velge riktig papir eller annet utskriftsmateriale, reduserer du risikoen for at det oppstår problemer med utskriften. Skriv ut en prøve på papiret eller spesialpapiret du vurderer før du kjøper store mengder av det.

Papiregenskaper

Papiregenskapene nedenfor påvirker utskriftskvalitet og pålitelighet. Ta hensyn til disse egenskapene når du vurderer nytt papir.

Vekt

Skriverskuffene kan automatisk mate smalbanepapir med en flatevekt på opptil 120 g/m². Flerbruksmateren kan automatisk mate smalbanepapir med en flatevekt på opptil 163 g/m². Papir med en vekt på under 60 g/m² er kanskje ikke stivt nok til å trekkes inn ordentlig, og kan forårsake papirstopp. Du får best utskriftskvalitet med papir som veier 75 g/m². Hvis papiret er mindre enn 182 x 257 mm (7,2 x 10,1 tommer), anbefales papir med en vekt på 90 g/m² eller mer.

Merk: Tosidig utskrift støttes bare for papir med en vekt på 60 til 90 g/m² (16–24 lb bankpostpapir).

Krøll

Krøll er tendensen papiret har til å bli krøllet i kantene. For mye krøll kan føre til problemer med papirinntrekkingen. Krøll kan oppstå etter at papiret har passert gjennom skriveren, der det utsettes for høye temperaturer. Hvis du oppbevarer papiret uten at det er pakket inn, i varme, fuktige, kalde eller tørre omgivelser, kan det bidra til at papiret krøller seg før det brukes til utskrift, og du risikerer problemer med inntrekkingen.

Glatthet

Papirets glatthet påvirker utskriftskvaliteten direkte. Hvis papiret er for grovt, fikseres ikke toneren skikkelig til papiret. Hvis papiret er for glatt, kan det føre til problemer med mating og utskriftskvalitet. Bruk alltid papir med mellom 100 og 300 Sheffield-punkter. En glatthet mellom 150 og 250 Sheffield-punkter gir den beste utskriftskvaliteten.

Fuktinnhold

Fuktmengden i papiret påvirker både utskriftskvaliteten og skriverens evne til å trekke inn papiret på riktig måte. La papiret ligge i originalemballasjen til du skal bruke det. Da utsettes ikke papiret for fuktighetsendringer som kan redusere kvaliteten.

Oppbevar papiret i originalemballasjen i det samme miljøet som skriveren i 24 til 48 timer før det skal brukes. Utvid tiden med to dager hvis oppbevarings- eller transportmiljøet er svært ulikt skrivermiljøet. Det kan også hende at tykt papir trenger en lengre tilvenningsperiode.

Fiberretning

Fiberretningen viser til retningen på papirfibrene i et papirark. Papiret er enten *smalbane*, der fibrene løper langs papirets lengde, eller *bredbane*, der fibrene løper langs papirets bredde.

Vi anbefaler smalbanepapir for papir med en flatevekt på 60–90 g/m².

Fiberinnhold

Kopipapir av høy kvalitet er som oftest fremstilt av 100 % kjemisk behandlet tremasse. Innholdet gir papiret en høy grad av stabilitet, noe som fører til færre problemer med papirinntrekkingen og bedre utskriftskvalitet. Papir som inneholder fiber fra for eksempel bomull, kan ha negativ innvirkning på papirhåndteringen.

Papir som ikke kan brukes

Følgende papirtyper anbefales ikke for bruk i skriveren:

- Kjemisk behandlet papir som brukes til å kopiere uten karbonpapir, også kjent som karbonfritt papir, karbonfritt kopipapir (CCP) eller NCR-papir ("no carbon required").
- Fortrykt papir som er produsert med kjemikalier som kan smitte av i skriveren.
- Fortrykt papir som kan påvirkes av temperaturen i fikseringsenheten.
- Fortrykt papir som krever registrering (nøyaktig utskriftsplassering på siden) større enn ±2,5 mm (±010 tommer), som OCR-skjemaer (Optical Character Recognition).

I noen tilfeller kan du justere registreringen ved hjelp av et program, for å skrive ut på disse skjemaene:

- Bestrøket papir (utviskbart bankpostpapir), syntetisk papir, termisk (varmefølsomt) papir.
- Papir med ujevne kanter eller grov struktur, eller krøllet papir.
- Resirkulert papir som ikke kan brukes i henhold til EN12281:2002 (Europa).
- Papir som er lettere enn 60 g/m².
- Skjemaer eller dokumenter som består av flere deler.

Velge papir

Ved å bruke riktig papir kan du forhindre papirstopp og sikre problemfri utskrift.

Slik unngår du papirstopp og dårlig utskriftskvalitet:

- Bruk *alltid* nytt, feilfritt papir.
- Før du legger i papir, må du vite hva som er den anbefalte utskriftssiden på papiret. Denne informasjonen finner du vanligvis på emballasjen til papiret.
- *Ikke* bruk papir som er klippet eller beskåret for hånd.
- *Ikke* bland flere papirstørrelser, -typer eller papir med forskjellig vekt i samme skuff. Det kan forårsake papirstopp.
- *Ikke* bruk bestrøket papir med mindre det er spesielt utviklet for elektrofotografisk utskrift.

Velge fortrykte skjemaer og brevpapir

Følg disse retningslinjene når du skal velge fortrykte skjemaer og brevpapir:

- Bruk smalbanepapir for papir som har en flatevekt på 60 til 90 g/m² (16 til 24 lb).
- Bruk bare skjemaer og brevpapir som er trykt i offset eller dyptrykk.
- Unngå papir med grov eller sterkt profilert overflate.

Bruk papir som er trykt med varmebestandig trykkfarge utviklet spesielt for bruk i kopieringsmaskiner. Trykkfargen må tåle temperaturer på opptil 230 °C uten å smelte eller avgi farlige gasser. Bruk trykkfarge som ikke blir påvirket av harpiksen i toneren. Oksidert eller oljebasert trykkfarge bør oppfylle disse kravene. Det kan hende at lateksbasert trykkfarge ikke oppfyller dem. Kontakt papirleverandøren hvis du er i tvil.

Fortrykt papir, for eksempel brevpapir, må tåle temperaturer på opptil 230 °C uten å smelte eller avgi farlige gasser.

Bruke resirkulert papir og andre typer kontorpapir

Resirkulert kontorpapir som er produsert spesielt for bruk i laserskrivere (elektrofotografiske), kan brukes i skriveren. Det kan imidlertid ikke gis noen generell uttalelse om at alt resirkulert papir fungerer like bra.

Generelt gjelder retningslinjene nedenfor for resirkulert papir.

- Mengden av forbruksavfall (vi tester opptil 100 % av alt forbruksavfall).
- Temperatur- og fuktighetsforhold (i testlokalene simuleres klima fra hele verden).
- Fuktinnhold (forretningspapir bør ha lavt fuktinnhold: 4–5%).
- Bøymotstand og riktig stivhet betyr at papiret mates gjennom skriveren på en optimal måte.
- Tykkelse (har innvirkning på hvor mye som kan legges i en skuff)
- Overflateruhet (målt i Sheffield-enheter, har innvirkning på klarhet og hvor godt toneren festes til papiret)
- Overflatefriksjon (avgjør hvor godt ark skilles fra hverandre)
- Fiberretning og formasjon (har innvirkning på krølling, noe som også har betydning for hvordan papiret beveger seg gjennom skriveren)
- Lysstyrke og struktur (utseende og følelse)

Resirkulert papir har aldri vært bedre enn det er nå, men mengden av resirkulert innhold i et papir har innvirkning på graden av kontroll over fremmedlegemer. Selv om det er miljøvennlig å bruke resirkulert papir til utskrifter, er det likevel ikke fullkomment. Den energien som kreves til avsvetting og håndtering av tilsetningsstoffer som fargestoffer og "lim", avgir ofte mer CO₂-utslipp enn det vanlig papirproduksjon gjør. Bruk av resirkulert papir gir imidlertid generelt bedre ressurshåndtering.

Papir som ikke kan brukes

Testresultatene viser at det er risikabelt å bruke følgende papirtyper i laserskrivere:

- Kjemisk behandlet papir som brukes til kopiering uten karbonpapir, også kjent som *karbonfritt papir*
- Fortrykt papir som er produsert med kjemikalier som kan smitte av i skriveren.
- Fortrykt papir som kan påvirkes av temperaturen i fikseringsenheten.
- Fortrykt papir som krever registrering (nøyaktig plassering på siden) større enn ±2,3 mm (±0,9 tommer), som OCR-skjemaer (Optical Character Recognition). I noen tilfeller kan du justere registreringen ved hjelp av et program, for å skrive ut på disse skjemaene:
- Bestrøket papir (utviskbart bankpostpapir), syntetisk papir, termisk (varmefølsomt) papir.
- Papir med ujevne kanter eller grov struktur, eller krøllet papir.
- Resirkulert papir som ikke kan brukes i henhold til EN12281:2002 (Europa).
- Papir som er lettere enn 60 g/m².
- Skjemaer eller dokumenter som består av flere deler

Bruke spesialpapir

Tips for bruk av kartong

Kartong er et tungt, ettlags utskriftsmateriale. Mange av kartongens variable egenskaper, deriblant fuktighetsinnhold, tykkelse og struktur, kan ha betydelig innvirkning på utskriftskvaliteten. Skriv ut prøver på kartongen som du vurderer å bruke, før du kjøper inn større mengder.

Ved utskrift på kartong:

- Forsikre deg om at Papirtypen er satt til Kartong.
- Velg riktig Tekstur-innstilling.
- Vær oppmerksom på at fortrykk, perforering og krølling i stor grad kan påvirke utskriftskvaliteten og forårsake papirstopp eller andre problemer med håndteringen av papiret.
- Forhør deg med produsenten eller leverandøren for å forsikre deg om at kartongen tåler temperaturer på opptil 240 °C (464 °F) uten å avgi skadelige gasser.
- Du må ikke bruke fortrykt kartong som er produsert med kjemikalier som kan tilsmusse skriveren. Fortrykking kan føre delvis flytende og flyktige stoffer inn i skriveren.
- Bruk smalbanekartong hvis det er mulig.

Tips om bruk av konvolutter

Skriv ut prøver på konvoluttene som du vurderer å bruke, før du kjøper inn større mengder.

- Bruk konvolutter som er laget spesielt for laserskrivere. Forhør deg med produsenten eller leverandøren for å forsikre deg om at konvoluttene tåler temperaturer opptil 230 °C uten å forsegles, krølles eller avgi skadelige gasser.
- Du oppnår best resultat ved å bruke konvolutter laget av papir med en vekt på 90 g/m² eller 25 % bomull. Konvolutter av bomull må ikke veie mer enn 70 g/m².
- Bruk bare nye konvolutter fra feilfrie pakker.
- Du får best resultat og færrest papirstopp ved å bruke konvolutter som ikke
 - er for krøllet eller brettet
 - er sammenklebet eller skadet på noen måte
 - har vinduer, hull, perforeringer, utstansinger eller preget mønster
 - har metallklips, sløyfer eller klemmer
 - er utstyrt med stiv klaff som låses i en åpning i konvolutten
 - har påklistret frimerke
 - har utildekket lim eller klebeflate når klaffen er i forseglings- eller lukkeposisjon
 - har bøyde hjørner
 - har grov, bulkete eller ribbete overflate
- Juster breddeføreren slik at den passer til bredden på konvoluttene.

Merk: En kombinasjon av høy luftfuktighet (over 60 %) og høy utskriftstemperatur kan føre til at konvoluttene krølles eller forsegles.

Tips for bruk av etiketter

Prøv å skrive ut på etikettene som du vurderer å bruke, før du kjøper inn større mengder.

Merk: Bruk bare papiretiketter. Vinyl-, apotek- og tosidige etiketter støttes ikke.

Ved utskrift på etiketter:

- Bruk etiketter som er utviklet spesielt for laserskrivere. Spør produsenten eller leverandøren om:
 - Etikettene tåler temperaturer på 240 °C uten å forsegles, krølles, skrukes eller avgi skadelige gasser.
 - Etikettlim, forside og topplag må tåle trykk på opptil 172 kPa (25 psi) uten å delamineres, lekke lim eller avgi skadelige gasser.
- Ikke bruk etiketter med glatt bakside.
- Bruk komplette etikettark. Hvis du legger i ark med manglende etiketter, kan det føre til at andre etiketter løsner under utskriften, slik at det oppstår papirstopp. Delvis brukte ark forurenses også skriveren og tonerkassetten med lim og kan føre til at garantiene for skriveren og tonerkassetten blir ugyldige.
- Ikke bruk etiketter som har utildekket lim.
- Du må ikke skrive ut nærmere enn 1 mm (0,04 tommer) fra etikettkanten, perforeringen eller utstansingen.
- Kontroller at det ikke er påført lim helt ut til kanten av arket. Sonebelegging av limet bør være minst 1 mm (0,04 tommer) bort fra kantene. Lim forurenses skriveren og kan føre til skader som ikke dekkes av garantien.
- Hvis det ikke er mulig å sonebelegge limet, bør du fjerne en 2 mm (0,08 tommer) lang strimmel i forkant og bakkant og så bruke et lim som ikke avgir gasser.
- Stående sideretning anbefales, spesielt ved utskrift av strekkoder.

Tips for bruk av papir med brevhode

- Bruk papir med brevhode som er utviklet for bruk med laserskrivere.
- Skriv ut prøver på papiret du vurderer å bruke, før du kjøper inn større mengder.
- Før du legger i papiret, må du lufte arkene slik at de ikke henger sammen.
- Sideretningen er viktig når du skal skrive ut på papir med brevhode. Du finner mer informasjon under
 - [Legge i skuffer på side 27](#)
 - [Legge utskriftsmateriale i flerbruksmateren på side 31](#)

Tips om bruk av transparenter

- Skriv ut prøver på transparentene du vurderer å bruke, før du kjøper inn større mengder.
- Transparenter kan mates fra standardskuffen eller fra flerbruksmateren.
- Bruk transparenter som er laget spesielt for laserskrivere. Transparenter må tåle temperaturer på opptil 185 °C uten å smelte, misfarges, smitte av eller avgi farlige gasser.

Merk: Hvis transparentvekt er satt til Tungt og transparentstruktur er satt til Grov i Papir-menyen, kan transparenter skrives ut ved temperaturer på opptil 195 °C.

- Unngå å få fingeravtrykk på transparentene. Det kan påvirke utskriftskvaliteten.
- Før du legger i transparentene, må du lufte arkene slik at de ikke henger sammen.

Oppbevare papir

Følg disse retningslinjene for oppbevaring av papir for å unngå papirstopp og ujevn utskriftskvalitet:

- Resultatene blir best hvis papiret oppbevares ved 21 °C og 40 % relativ luftfuktighet. De fleste etikettprodusenter anbefaler å skrive ut i et temperaturområde på 18–24 °C med 40–60 % relativ luftfuktighet.
- Papiret bør oppbevares i esker, på paller eller hyller, og ikke på gulvet.
- Oppbevar enkeltpakker på en flat overflate.
- Ikke sett noe oppå enkeltpakkene med papir.
- Ta ikke papiret ut av esken eller innpakningen før du er klar til å legge det i skriveren. Esken og innpakningen bidrar til å holde papiret rent, tørt og flatt.

Papirstørrelser, papirtyper og papirvekt som støttes

Hvis du vil ha informasjon om kartong og etiketter, kan du se *Card Stock & Label Guide*.

Støttede papirstørrelser

Papirstørrelse	Standardskuff	Skuff for 250 eller 550 ark	&Flerbruksmater	Tosidig
A4 210 x 297 mm (8,3 x 11,7 tommer)	✓	✓	✓	✓
A5 148 x 210 mm	✓	✓	✓	x
A6 105 x 148 mm	✓	x	✓	x
JIS B5 182 x 257 mm	✓	✓	✓	x
Letter 216 x 279 mm	✓	✓	✓	✓
Legal 216 x 356 mm	✓	✓	✓	✓
Executive 184 x 267 mm	✓	✓	✓	x
Oficio (Mexico) 216 x 340 mm (8,5 x 13,4 tommer)	✓	✓	✓	✓
Folio 216 x 330 mm (8,5 x 13 tommer)	✓	✓	✓	✓

¹ Denne innstillingen formaterer siden for 216 x 356 mm hvis ikke størrelsen er definert av programvaren.

² Universal støttes bare i standardskuffen hvis papirstørrelsen er minst 105 x 148 mm. Universal støttes bare i den valgfrie 250- eller 500-arkskuffen hvis papirstørrelsen er minst 148 x 210 mm. Universal støttes bare i tosidig utskrift hvis bredden er minst 210 mm og lengden er minst 279 mm. Den minste Universal-størrelsen støttes bare i flerbruksmateren.

Papirstørrelse	Standardskuff	Skuff for 250 eller 550 ark	&Flerbruksmater	Tosidig
Uttalelse 140 x 216 mm (5,5 x 8,5 tommer)	✓	✓	✓	X
Universal^{1, 2} 76.2 x 127 mm (3 x 5 in.) opptil 216 x 356 mm	✓	✓	✓	✓
7 3/4-konvolutt (Monarch) 98 x 191 mm	X	X	✓	X
9-konvolutt 98 x 225 mm	X	X	✓	X
10-konvolutt 105 x 241 mm	X	X	✓	X
DL-konvolutt 110 x 220 mm	X	X	✓	X
C5-konvolutt 162 x 229 mm	X	X	✓	X
B5-konvolutt 176 x 250 mm	X	X	✓	X
Annen konvolutt 229 x 356 mm	X	X	✓	X

¹ Denne innstillingen formaterer siden for 216 x 356 mm hvis ikke størrelsen er definert av programvaren.

² Universal støttes bare i standardskuffen hvis papirstørrelsen er minst 105 x 148 mm. Universal støttes bare i den valgfrie 250- eller 500-arksskuffen hvis papirstørrelsen er minst 148 x 210 mm. Universal støttes bare i tosidig utskrift hvis bredden er minst 210 mm og lengden er minst 279 mm. Den minste Universal-størrelsen støttes bare i flerbruksmateren.

Støttede papirtyper og -vekter

Standardskuffen støtter papirvekter på 60–90 g/m² (16–24 lb). Tilleggsskuffen støtter papirvekter på 60–120 g/m² (16–32 lb). Flerbruksmateren støtter papirvekter på 60–163 g/m² (16–43 lb).

Papirtype	250- eller 550-arks skuff	&Flerbruksmater	Tosidig
Plain paper (Vanlig papir)	✓	✓	✓
Card stock (Kartong)	X	✓	X
Transparenter	✓	✓	X
Resirkulert	✓	✓	✓
Glanset papir	X	X	X
Papiretiketter¹	✓	✓	X
Vinyletiketter	X	X	X

Papirtype	250- eller 550-arks skuff	&Flerbruksmater	Tosidig
Bankpostpapir ²	✓	✓	✓
Konvolutt	x	✓	x
Grov konvolutt	x	✓	x
Brevark	✓	✓	✓
Førtrykt	✓	✓	✓
Farget papir	✓	✓	✓
Lett papir	✓	✓	✓
Tungt papir ²	✓	✓	✓
Grovt/bomull	✓	✓	x

¹ Ensidige papiretiketter laget for laserskrivere støttes ved sporadisk bruk. Det anbefales at du skriver ut 20 eller færre sider med papiretiketter i måneden. Vinyl-, apotek- og tosidige etiketter støttes ikke.

² Dupleksmodus støtter papirveker for bankpostpapir og tungt papir på opptil 90 g/m².

utskrift

Skrive ut et dokument

Skrive ut et dokument

- 1 Angi papirtype og papirstørrelse i henhold til papiret som er lagt i skuffen, på menyen Papir på skriverens kontrollpanel.
- 2 Send utskriftsjobben:

For Windows-brukere

- a Åpne et dokument og velg **Fil > Skriv ut**.
- b Klikk på **Egenskaper, Innstillinger, Alternativer** eller **Oppsett**.
- c Juster eventuelt innstillingene.
- d Klikk på **OK >Skriv ut**.

For Macintosh-brukere

- a Tilpass innstillingene i dialogboksen Utskriftsformat:
 - 1 Åpne et dokument og velg **Arkiv >Sideoppsett**.
 - 2 Velg en papirstørrelse eller opprett en tilpasset størrelse som stemmer med papiret du har lagt i.
 - 3 Klikk på **OK**.
- b Tilpass innstillingene i dialogboksen Skriv ut.
 - 1 Åpne et dokument og velg **Arkiv >Skriv ut**.
Klikk eventuelt på visningstrekanten for å vise flere alternativer.
 - 2 Juster eventuelt innstillingene i dialogboksen Skriv ut og på tilleggsmenyene.
Merk: Juster innstillingen for papirtype slik at den stemmer med papiret i skuffen, eller velg riktig skuff eller mater for å skrive ut på en bestemt papirtype.
 - 3 Klikk på **Skriv ut**.

Justere tonermørkhet

Bruke Embedded Web Server

- 1 Åpne en nettleser og skriv inn IP-adressen til skriveren i adressefeltet.

Merk:

- Vis IP-adressen til skriveren i TCP/IP-avsnittet i menyen Nettverk/porter. IP-adressen vises som fire grupper med tall adskilt av punktum, for eksempel 123.123.123.123.
- Hvis du bruker en proxyserver, må den deaktiveres midlertidig slik at Web-siden kan lastes inn på riktig måte.

- 2 Klikk på **Innstillinger >Skriverinnstillinger >Kvalitetsmeny >Tonermørkhet**.

- 3 Juster innstillingen for tonermørkhet.
- 4 Klikk på **Send**.

Bruke skriverinnstillingene på datamaskinen

Juster innstillingen for tonermørkhet ved hjelp av Verktøy for lokale skriverinnstillinger eller Skriverinnstillinger, avhengig av operativsystem.

Bruke skriverens kontrollpanel

- 1 Fra kontrollpanelet på skriveren navigerer du til:



- 2 Juster innstillingen for tonermørkhet.
- 3 Trykk på **OK**.

Skrive ut fra en mobilenhet

Skrive ut fra en mobil enhet med AirPrint

AirPrint™ er et mobiltuskriftsprogram som du kan bruke til å skrive ut direkte fra iPad® (alle modeller), iPhone® (3GS eller senere) eller iPod touch® (tredje generasjon eller senere) til en AirPrint-aktivert skriver. AirPrint-aktiverede skrivere fungerer med disse mobile enhetene som kjører den siste versjonen av iOS.

Merk: Kontroller at skriveren og mobilenheten er koblet til det samme nettverket. Se dokumentasjonen til mobilenheten for informasjon om hvordan du konfigurerer innstillingene for trådløs kommunikasjon.

- 1 Start et program fra startbildet på mobilenheten.

Merk: Du kan skrive ut alt innhold fra disse Apple-programmene: iBook, Mail, Photos, Safari og enkelte utvalgte App Store-programmer.

- 2 Velg elementet som skal skrives ut, og trykk på .
- 3 Trykk på **Skriv ut**, og velg deretter skriver.
- 4 Angi ønskede utskriftsinnstillinger og trykk på **Skriv ut**.

Skrive ut fra en mobil enhet med Dell Mobile Print

Du kan skrive ut direkte fra en mobilenhet med Android (OS 2.1 eller senere) til skriveren din ved hjelp av Dell Mobile Print.

Merk:

- Kontroller at skriveren og mobilenheten er koblet til det samme nettverket.

- Se dokumentasjonen til mobilenheten for informasjon om hvordan du konfigurerer innstillingene for trådløs kommunikasjon.

1 Last ned Dell Mobile Print fra Google Play.



2 Trykk på  på startbildet på mobilenheten.

3 Velg elementet som skal skrives ut.

Du kan velge fra listen over støttede programmer (slik som Calendar, Contacts, Gallery, Google Docs, GMail, Internet, Messaging, Word-dokumenter, Excel-dokumenter, PowerPoint-dokumenter og PDF-dokumenter).

4 Fra dialogboksen for forhåndsvisning kan du angi skriver og skriveralternativer om nødvendig.

Merk: Hvis skriveren din ikke vises i listen, kontrollerer du nettverksinnstillingene for både skriveren og den mobile enheten for å sikre at begge er på samme trådløse nettverk.

5 Trykk på **Skriver**.

Skrive ut informasjonssider

Hvis du vil ha mer informasjon om utskrift av informasjonssider, kan du se [Skrive ut en menyinnstillingsside på side 24](#) og [Skrive ut en nettverksoppsettside på side 25](#).

Skrive ut en liste med skrifteksempler

Bla deg frem til ett av følgende på skriverens kontrollpanel:



eller



Avbryte en utskriftsjobb

Avbryte en utskriftsjobb fra skriverens kontrollpanel

Trykk på  >  på kontrollpanelet.

Avbryte en utskriftsjobb fra datamaskinen

For Windows-brukere

- 1 Åpne skivermappen og velg skriver.
- 2 Merk jobben du vil avbryte, i skriverkøen, og klikk deretter på Slett.

For Macintosh-brukere:

- 1 Gå til skriveren via Systemvalg i Apple-menyen.
- 2 Merk jobben du vil avbryte, i skriverkøen, og klikk deretter på Slett.

Forstå skrivermenyene

Menyliste

Papirmeny	Rapporter	Nettverk/porter ³
Standardkilde	Menyinnstillingsside	Aktiv NIC
Papirstørrelse/-type	Enhetsstatistikk	Standardnettverk ²
Konfigurer FB-mater	Side for nettverksoppsett ¹	Rapporter
Skift størrelse	Profiler-liste	Nettverkskort
Papirstruktur	Skriv ut skrifter	TCP/IP
Papirvekt	Skriv ut katalog	IPv6
Papirlegging	Aktivarapport	Trådløs
Tilpassede typer		AppleTalk
Universaloppsett		Standard USB
		SMTP-oppsett

Sikkerhet

Sikkerhetskontrollogg
Angi dato og klokkeslett

&Innstillinger

Generelle innstillinger
Utskriftsinnstillinger

¹ Avhengig av skriveroppsettet vises dette menyelementet som Nettverksoppsettside eller Nettverk [x] Oppsettside.

² Avhengig av skriveroppsettet vises dette menyelementet som Standard nettverk eller Nettverk [x].

³ Elementene på denne menyen vises bare i nettverksskrivere eller skrivere som er koblet til utskriftsservere.

Menyen Papir

Default Source (Standardkilde), meny

Bruk	For å
Standardkilde Skuff [x] MP-mater Manuelt papir Manuell konvolutt	Angi en standard papirkilde for alle utskriftsjobber. Merk: <ul style="list-style-type: none"> Standardinnstillingen er Skuff 1 (standardskuff). Du kan vise flerbruksmateren som en menyinnstilling ved å angi Konfigurer FB-mater som Kassetts på menyen Papir. Hvis to skuffer har papir av samme størrelse og type, og skuffene har samme innstillinger, sammenkobles skuffene automatisk. Når en skuff er tom, fortsetter utskriften med papir fra den sammenkoblede skuffen.

Menyen Papirstørrelse/-type

Bruk	For å
Størrelse på skuff [x] A4 A5 A6 JIS-B5 Letter Juridiske tjenester Executive Oficio (Mexico) Folio Statement Universal	Angi papirstørrelsen som er lagt inn i hver skuff. Merk: <ul style="list-style-type: none"> • Letter er standardinnstillingen i USA. Den internasjonale standardinnstillingen er A4. • Hvis to skuffer inneholder papir av samme størrelse og type og papirstørrelsen og papirtypen samsvarer, sammenkobles skuffene automatisk. Når en skuff er tom, fortsetter utskriften med papir fra den sammenkoblede skuffen. • A6-papirstørrelsen støttes bare i skuff 1 og flerbruksmateren.
Type i skuff [x] Vanlig papir Transparent Resirkulert Etiketter Bankpost Brevpapir Fortrykt Farget papir Lett papir Tungt papir Grovt/bomull Tilpasset type [x]	Angi den papirtypen du har lagt i hver skuff. Merk: <ul style="list-style-type: none"> • Standardinnstillingen for Skuff 1 er Vanlig papir. Standardinnstillingen for alle andre skuffer er Tilpasset type [x]. • Et brukerdefinert navn vises i stedet for Tilpasset type [x]. • Bruk denne menyen til å konfigurere automatisk sammenkobling av skuffer.
Størr. FB-mater A4 A5 A6 JIS B5 Letter Legal Executive Oficio (Mexico) Folio Statement Universal 7 3/4-konvolutt 9-konvolutt 10-konvolutt DL-konvolutt C5-konvolutt B5-konvolutt Annen konvolutt	Angi papirstørrelsen som er lagt inn i flerbruksmateren. Merk: <ul style="list-style-type: none"> • Letter er standardinnstillingen i USA. Den internasjonale standardinnstillingen er A4. • Konfigurer FB-mater må settes til Vanlig skuff på menyen Papir for at FB-materstørrelse skal vises som et menyelement. • Flerbruksmateren registrerer ikke papirstørrelsen automatisk. Kontroller verdien for papirstørrelse.
Merk: På denne menyen vises bare installerte skuffer og matere.	

Bruk	For å
FB-matertype Vanlig papir Kartong Transparent Resirkulert Etiketter Bankpost Konvolutt Grov konvolutt Brevpapir Fortrykt Farget papir Lett papir Tungt papir Grovt/bomull Tilpasset type [x]	Angi papirtypen som er lagt i flerbruksmateren. Merk: <ul style="list-style-type: none"> • Standardinnstillingen er Tilpasset type [x]. • Konfigurer FB-mater må settes til Vanlig skuff på menyen Papir for at FB-matertype skal vises som et menyelement.
Manuell papistr. A4 A5 A6 JIS B5 Letter Juridiske tjenester Executive Oficio (Mexico) Folio Statement Universal	Angi papirstørrelsen som legges i manuelt. Merk: Letter er standardinnstillingen i USA. Den internasjonale standardinnstillingen er A4.
Manuell papirtype Vanlig papir Kartong Transparent Resirkulert Etiketter Bankpost Brevpapir Fortrykt Farget papir Lett papir Tungt papir Grovt/bomull Tilpasset type [x]	Angi papirtypen som legges i manuelt. Merk: <ul style="list-style-type: none"> • Standardinnstillingen er Vanlig papir. • Konfigurer FB-mater må angis til "Manuell" på Papir-menyen for at Manuell papirtype skal vises som en meny.
Merk: På denne menyen vises bare installerte skuffer og matere.	

Bruk	For å
Manuell konvoluttstørrelse 7 3/4-konvolutt 9-konvolutt 10-konvolutt DL-konvolutt C5-konvolutt B5-konvolutt Annen konvolutt	Angi størrelsen på konvolutten som legges i manuelt. Merk: Standardinnstillingen for USA er 10-konvolutt. Den internasjonale standardinnstillingen er DL-konvolutt.
Manuell konvolutttype Konvolutt Grov konvolutt Tilpasset type [x]	Angi konvolutttypen som legges i manuelt. Merk: Standardinnstillingen er Konvolutt.
Merk: På denne menyen vises bare installerte skuffer og matere.	

Menyen Konfigurer FB-mater

Bruk	For å
Configure MP (Konfigurer FB-mater) Vanlig skuff Manual (Manuell) Først	Avgjør når skriveren skal velge papir fra flerbruksmateren. Merk: <ul style="list-style-type: none"> Standardinnstillingen er Vanlig skuff. Vanlig skuff konfigurerer flerbruksmateren som standard papirkilde. Når Manuell er valgt, kan flerbruksmateren bare brukes til utskriftsjobber med manuell mating. Først konfigurerer flerbruksmateren som primær papirkilde, uavhengig av innstillinger.

Menyen Skift størrelse

Bruk	For å
Skift størrelse Av Statement/A5 Letter/A4 Alle på listen	Erstatte en angitt papirstørrelse hvis den ønskede størrelsen ikke er tilgjengelig. Merk: <ul style="list-style-type: none"> Standardinnstillingen er Alle på listen. Alle tilgjengelige erstatninger er tillatt. Verdien Av angir at skifting av størrelse ikke er tillatt. Hvis du angir skifting av størrelse, kan en utskriftsjobb fortsette uten at meldingen Bytt papir vises.

Menyen Papirstruktur

Bruk	For å
Vanlig struktur Lett Normal Grov	Angi struktur for vanlig papir som er lagt i. Merk: Standardinnstillingen er Normal (Vanlig).

Bruk	For å
Kartongstruktur Lett Normal Grov	Angi relativ struktur for kartongen som er lagt i. Merk: <ul style="list-style-type: none"> • Standardinnstillingen er Normal (Vanlig). • Alternativene vises bare hvis kartong støttes.
Transparentstruktur Lett Normal Grov	Angi struktur for transparenter som er lagt i. Merk: Standardinnstillingen er Normal (Vanlig).
Struktur, resirkulert Lett Normal Grov	Angi relativ struktur for resirkulert papir som er lagt i. Merk: Standardinnstillingen er Normal (Vanlig).
Etikettstruktur Lett Normal Grov	Angi relativ struktur for etiketter som er lagt i. Merk: Standardinnstillingen er Normal (Vanlig).
Bankpostpapirstruktur Lett Normal Grov	Angi relativ struktur for bankpostpapir som er lagt i. Merk: Standardinnstillingen er Grov.
Konvoluttstruktur Lett Normal Grov	Angi relativ struktur for konvolutter som er lagt i. Merk: Standardinnstillingen er Normal (Vanlig).
Struktur på grov konvolutt Grov	Angi relativ struktur for de grove konvoluttene som er lagt i.
Brevpapirstruktur Lett Normal (Vanlig) Grov	Angi relativ struktur for papir med brevhode som er lagt i. Merk: Standardinnstillingen er Normal (Vanlig).
Fortrykt papir-struktur Lett Normal Grov	Angi relativ struktur for fortrykt papir som er lagt i. Merk: Standardinnstillingen er Normal (Vanlig).
Farget papir-struktur Lett Normal Grov	Angi relativ struktur for farget papir som er lagt i. Merk: Standardinnstillingen er Normal (Vanlig).
Struktur - lett Lett Normal (Vanlig) Grov	Angi strukturen til papiret som er lagt i skuffen. Merk: Standardinnstillingen er Normal (Vanlig).

Bruk	For å
Struktur - tungt Lett Normal (Vanlig) Grov	Angi strukturen til papiret som er lagt i skuffen. Merk: Standardinnstillingen er Normal (Vanlig).
Struktur, grovt/bomull Grov	Angi relativ struktur for bomullspapir som er lagt i.
Tilpasset [x] struktur Lett Normal Grov	Angi relativ struktur for tilpasset papir som er lagt i. Merk: <ul style="list-style-type: none"> • Standardinnstillingen er Normal (Vanlig). • Alternativene vises bare hvis den tilpassede typen støttes.

Papirvekt-menyen

Bruk	For å
Vekt, vanlig papir Lyst Normal Tykt	Angi relativ vekt for det vanlige papiret som er lagt i. Merk: Standardinnstillingen er Normal (Vanlig).
Kartongvekt Lyst Normal Tykt	Angi relativ vekt for kartong som er lagt i. Merk: Standardinnstillingen er Normal (Vanlig).
Transparentvekt Lyst Normal Tykt	Angi relativ vekt for transparente som er lagt i. Merk: Standardinnstillingen er Normal (Vanlig).
Vekt, resirkulert Lyst Normal Tykt	Angi relativ vekt for resirkulert papir som er lagt i. Merk: Standardinnstillingen er Normal (Vanlig).
Etikettvekt Lyst Normal Tykt	Angi relativ vekt for etiketter som er lagt i. Merk: Standardinnstillingen er Normal (Vanlig).
Bankpostpapirvekt Lyst Normal Tykt	Angi relativ vekt for bankpostpapir som er lagt i. Merk: Standardinnstillingen er Normal (Vanlig).
Konvoluttvekt Lyst Normal Tykt	Angi relativ vekt for konvolutter som er lagt i. Merk: Standardinnstillingen er Normal (Vanlig).

Bruk	For å
Vekt, grove konvolutter Lyst Normal Tykt	Angi relativ vekt for grove konvolutter som er lagt i. Merk: Standardinnstillingen er Normal (Vanlig).
Brevpapirvekt Lyst Normal Tykt	Angi relativ vekt for brevhoder som er lagt i. Merk: Standardinnstillingen er Normal (Vanlig).
Vekt, fortrykt papir Lyst Normal Tykt	Angi relativ vekt for fortrykt papir som er lagt i. Merk: Standardinnstillingen er Normal (Vanlig).
Vekt, farget papir Lyst Normal Tykt	Angi relativ vekt for farget papir som er lagt i. Merk: Standardinnstillingen er Normal (Vanlig).
Vekt - lett Lyst	Angi at vekten for det vanlige papiret som er lagt i er lett.
Vekt - tungt Tykt	Angi at vekt for det vanlige papiret som er lagt i er tungt.
Grovt/bomull, vekt Lyst Normal (Vanlig) Tykt	Angi relativ vekt for grovt papir eller bomullspapir som er lagt i. Merk: Standardinnstillingen er Tungt.
Vekt, tilpasset [x] Lyst Normal (Vanlig) Tykt	Angi relativ vekt for tilpasset papir som er lagt i. Merk: <ul style="list-style-type: none"> • Standardinnstillingen er Normal (Vanlig). • Alternativene vises bare hvis den tilpassede typen støttes.

Papirleggingsmeny

Bruk	For å
Legger i resirkulert Dupleks Off (Av)	Angi at alle utskriftsjobber der Resirkulert er angitt som papirtype, skal skrives ut tosidig.
Merk: <ul style="list-style-type: none"> • Duplex angir at tosidig utskrift skal være standard for alle utskriftsjobber, med mindre enkltsidig utskrift er angitt fra dialogboksen for utskriftsinnstillinger eller utskrift. • Hvis Duplex er valgt, sendes alle utskriftsjobbene via dupleksenheten, inkludert enkltsidige jobber. • Standardinnstillingen er Av for alle menyene. 	

Bruk	For å
Bankpost mates Dupleks Off (Av)	Angi at alle utskriftsjobber der Bankpost er angitt som papirtype, skal skrives ut tosidig.
Brevpapir mates Tosidigfunksjonalitet Av	Angi at alle utskriftsjobber der Brevpapir er angitt som papirtype, skal skrives ut tosidig.
Fortrykt papir mates Tosidigfunksjonalitet Av	Angi at alle utskriftsjobber der Fortrykt papir er angitt som papirtype, skal skrives ut tosidig.
Farget papir mates Tosidigfunksjonalitet Av	Angi at alle utskriftsjobber der Farget papir er angitt som papirtype, skal skrives ut tosidig.
Lett papir mates Tosidigfunksjonalitet Av	Angi at alle utskriftsjobber der Lett er angitt som papirtype, skal skrives ut tosidig.
Tungt papir mates Tosidigfunksjonalitet Av	Angi at alle utskriftsjobber der Tungt er angitt som papirtype, skal skrives ut tosidig.
Tilpasset [x] mates Dupleks Off (Av)	Angi at alle utskriftsjobber der Tilpasset [x] er angitt som papirtype, skal skrives ut tosidig. Merk: Tilpasset [x]-ilegging er bare tilgjengelig hvis den tilpassede typen støttes.
Merk:	
<ul style="list-style-type: none"> Duplex angir at tosidig utskrift skal være standard for alle utskriftsjobber, med mindre enkeltsidig utskrift er angitt fra dialogboksen for utskriftsinnstillinger eller utskrift. Hvis Duplex er valgt, sendes alle utskriftsjobbene via duplexenheten, inkludert enkeltsidige jobber. Standardinnstillingen er Av for alle menyene. 	

Tilpassede typer (meny)

Bruk	For å
Tilpasset type [x] Papir Kartong Transparent Grovt/bomull Etiketter Konvolutt	Tilordne en papir- eller spesialpapirtype til et tilpasset type [x]-navn eller et brukerdefinert tilpasset navn opprettet i den innebygde web-serveren eller i Verktøy for lokale skriverinnstillinger. Merk: <ul style="list-style-type: none"> Standardinnstillingen for Tilpasset type [x] er Papir. Spesialpapirtypen må være støttet i den valgte skuffen eller materen for å kunne skrive ut fra den kilden.

Bruk	For å
Resirkulert Papir Kartong Transparent Grovt/bomull Etiketter Konvolutt	Angi en papirtype når innstillingen Resirkulert er valgt i andre menyer. Merk: <ul style="list-style-type: none"> Standardinnstillingen er Papir. Den resirkulerte papirtypen må støttes i den valgte skuffen eller materen for at det skal være mulig å skrive ut fra den kilden.

Universaloppsettsmeny

Bruk	For å
Måleenhet Tommer Millimeter	Angi måleenhetene. Merk: <ul style="list-style-type: none"> Standardinnstillingen for USA er Tommer. Den internasjonale standardinnstillingen er Millimeter.
Stående bredde 3–8,5 tommer 76–216 mm	Angir bredde for stående format. Merk: <ul style="list-style-type: none"> Hvis bredden overskrider maksimumsbredden, bruker skriveren maksimal tillatt bredde. Standardinnstillingen for USA er 8,5. Du kan øke bredden i trinn på 0,01 tommer. Den internasjonale standardinnstillingen er 216 mm. u kan øke bredden i trinn på 1 mm.
Stående høyde 3–14,17 tommer 76–360 mm	Angi høyde for stående format. Merk: <ul style="list-style-type: none"> Hvis høyden overskrider maksimumshøyden, bruker skriveren maksimal tillatt høyde. 14 tommer er standardinnstillingen i USA. Du kan øke høyden i trinn på 0,01 tommer. Den internasjonale standardinnstillingen er 356 mm. Du kan øke høyden i trinn på 1 mm.
Materetning Kortsida Langside	Angi materetningen hvis papiret kan mates i begge retninger. Merk: <ul style="list-style-type: none"> Standardinnstillingen er Kortsida. Langside vises bare hvis den lengste kanten er kortere enn den maksimale bredden som støttes for skuffen.

Menyen Rapporter

Rapporter (meny)

Bruk	For å
Menyinnstillingsside	Skriv ut en rapport som inneholder informasjon om papiret i skuffene, installert minne, totalt sideantall, alarmer, tidsavbrudd, språket på kontrollpanelet, TCP/IP-adressen, rekvisitastatus, status for nettverkstilkoblingen og annen informasjon.

Bruk	For å
Enhetsstatistikk	Skriv ut en rapport som inneholder skriverstatistikk, for eksempel rekvisitainformasjon og detaljert informasjon om utskrevne sider.
Oppsettside for nettverk	Skriv ut en rapport som inneholder informasjon om innstillingene for nettverksskriveren, for eksempel TCP/IP-adressen. Merk: Dette menyelementet vises bare for nettverksskrivere eller skrivere som er koblet til utskriftsservere.
Profilliste	Skriv ut en liste over profiler som er lagret i skriveren. Merk: Dette menyelementet vises bare hvis LDSS er installert.
Skriv ut skrifter PCL-skrifter PostScript-skrifter	Skriv ut en rapport om alle skriftene som er tilgjengelige for skriverspråket som er angitt for skriveren. Merk: Det finnes en separat liste for PCL- og PostScript-emuleringer.
Skriv ut katalog	Skriver ut en liste over ressurser som er lagret på flash-minnekortet (tilvalg). Merk: <ul style="list-style-type: none"> Innstillingen for Jobbufferstørrelse må være 100 %. Flash-minnekortet (tilvalg) må være riktig installert og fungere på riktig måte. Dette menyelementet vises bare hvis en flash-enhet og harddisk er installert.
Aktivarapport	Skriver ut en rapport som inneholder informasjon om skriveren, inkludert serienummer og modellnavn.

Menyen Nettverk/porter

Menyene i denne delen vises bare i nettverksskrivere eller skrivere som er koblet til utskriftsservere.

Menyen Aktiv NIC

Bruk	For å
Aktiv NIC Automatisk [liste over tilgjengelige nettverkskort]	Merk: <ul style="list-style-type: none"> Standardinnstillingen er Automatisk. Dette menyelementet vises bare hvis det er installert et ekstra nettverkskort.

Menyen Standard nettverk eller Nettverk [x]

Merk: Bare aktive porter vises i denne menyen. Alle inaktive porter utelates.

Bruk	For å
PCL SmartSwitch På Av	Angi at skriveren automatisk skal bytte til PCL-emulering når en utskriftsjobb krever det, uavhengig av standard skriverspråk. Merk: <ul style="list-style-type: none"> Standardinnstillingen er På. Hvis PCL SmartSwitch er deaktivert, undersøker ikke skriveren innkommende data, og den bruker standard skriverspråk slik det er angitt i menyen Oppsett.

Bruk	For å
PS SmartSwitch På Av	Angi at skriveren automatisk skal bytte til PS-emulering når en utskriftsjobb krever det, uavhengig av standard skriverspråk. Merk: <ul style="list-style-type: none"> Standardinnstillingen er På. Hvis PS SmartSwitch er deaktivert, undersøker ikke skriveren innkommende data, og den bruker standard skriverspråk slik det er angitt i menyen Oppsett.
NPA-modus Av Automatisk	Angi at skriveren skal utføre den spesialbehandlingen som kreves for toveis kommunikasjon, i henhold til konvensjonene som er definert i NPA-protokollen. Merk: <ul style="list-style-type: none"> Standardinnstillingen er Automatisk. Hvis du endrer denne innstillingen fra skriverens kontrollpanel og går ut av menyene, startes skriveren på nytt. Menyvalget oppdateres.
Nettverksbuffer Deaktivert Automatisk 3 kB til [maksimal tillatt størrelse]	Konfigurer størrelsen på nettverksbufferen. Merk: <ul style="list-style-type: none"> Standardinnstillingen er Automatisk. Verdien kan endres i trinn på 1 kB. Maksimalt tillatt størrelse som bufferen kan endres til, er avhengig av hvor mye minne skriveren har, størrelsen på de andre bufferne og om innstillingen Lagre ressurser er satt til På eller Av. Hvis du vil øke den maksimale størrelsen for nettverksbufferen, kan du deaktivere eller redusere størrelsen på parallellbufferen, seriellbufferen og USB-bufferen. Hvis du endrer denne innstillingen fra skriverens kontrollpanel og går ut av menyene, startes skriveren på nytt. Menyvalget oppdateres.
Binær PS for Mac På Av Automatisk	Angi at skriveren kan behandle binære PostScript-utskriftsjobber for Macintosh. Merk: <ul style="list-style-type: none"> Standardinnstillingen er Automatisk. Innstillingen Av filtrerer utskriftsjobber ved hjelp av standardprotokollen. Innstillingen På behandler ubehandlede binære PostScript-utskriftsjobber.

Menyen Rapporter

Du åpner menyen ved å navigere til ett av følgende:

- **Nettverk/porter >Standardnettverk >Standard nettverkoppsett >Rapporter**
- **Nettverk/porter >Nettverk [x] >Nettverk [x]-oppsett >Rapporter**

Bruk	For å
Skriv oppsettsiden ut	Skriv ut en rapport som inneholder informasjon om innstillingene for nettverksskriveren, for eksempel TCP/IP-adressen.

Menyen Nettverkskort

For å komme til menyen navigerer du til en av følgende:

- **Nettverk/porter >Standard nettverk >Standard nettverksoppsett >Nettverkskort**
- **Nettverk/porter >Nettverk [x] >Nettverk [x]-oppsett >Nettverkskort**

Bruk	For å
Vis kortstatus Tilkoblet Frakoblet	Vis tilkoblingsstatus for nettverkskortet.
Vis korthastighet	Vis hastigheten til et aktivt nettverkskort.
Nettverksadresse UAA LAA	Vis nettverksadressene.
Job Timeout (Tidsavbrudd jobb) 0–255 sekunder	Angi hvor lang tid det ska ta før en nettverksutskriftsjobb blir avbrutt. Merk: <ul style="list-style-type: none"> • Standardinnstillingen er 90 sekunder. • Hvis 0 angis som innstillingsverdi, deaktiveres tidsavbruddet. • Hvis det velges en verdi mellom 1-9, lagres innstillingen som 10.

Menyen TCP/IP

For å komme til menyen navigerer du til en av følgende:

- **Nettverk/porter >Standard nettverk >Standard nettverksoppsett >TCP/IP**
- **Nettverk/porter >Nettverk [x] >Nettverk [x] -oppsett >TCP/IP**

Merk: Denne menyen er bare tilgjengelig for nettverksskrivere eller skrivere som er koblet til utskriftsservere.

Bruk	For å
Angi vertsnavn	Angi vertsnavnet. Merk: <ul style="list-style-type: none"> • Denne innstillingen kan bare endres fra Embedded Web Server. • Vertsnavnet er begrenset til 15 tegn, og kan bare bestå av US-ASCII, alfanumeriske tegn og bindestrek.
IP-adresse	Vis eller endre gjeldende TCP/IP-adresse. Merk: Ved manuell innstilling av IP-adressene blir innstillingene for Aktiver DHC og Aktiver automatisk IP satt til Av. Da settes også innstillingen av Aktiver BOOTP og Aktiver RARP til Av i systemer som støtter BOOTP og RARP.
Nettmaske	Vis eller endre gjeldende TCP/IP-nettmaske.
Gateway	Vis eller endre gjeldende TCP/IP-gateway.
Aktiver DHCP På Av	Angi DHCP-adresse og -parametertildeling. Merk: Standardinnstillingen er På.

Bruk	For å
Aktiver AutoIP Ja Nei	Angi innstillingen for nullkonfigurasjonsnettverket. Merk: Standardinnstillingen er Ja.
Aktiver FTP/TFTP Ja Nei	Aktiver den innebygde FTP-serveren, som brukes til å sende filer til skriveren ved hjelp av FTP-overføring. Merk: Standardinnstillingen er Ja.
Aktiver HTTP-server Ja Nei	Aktiver den innebygde webserveren (Embedded Web Server). Når den er aktivert, kan skriveren overvåkes og administreres eksternt ved hjelp av en webleser. Merk: Standardinnstillingen er Ja.
WINS-serveradresse	Vis eller endre gjeldende WINS-serveradresse.
Aktiver DDNS Ja Nei	Vis eller endre den aktuelle DDNS-innstillingen. Merk: Standardinnstillingen er Ja.
Aktiver mDNS Ja Nei	Vis eller endre den aktuelle mDNS-innstillingen. Merk: Standardinnstillingen er Ja.
DNS-serveradresse	Vis eller endre gjeldende DNS-serveradresse.
Reserve DNS-serveradresse	Vis eller endre sikkerhetskopiene av DNS-serveradresser.
Sikkerhetskopi av DNS-serveradresse 2	
Sikkerhetskopi av DNS-serveradresse 3	
Aktiver HTTPS Ja Nei	Vis eller endre den aktuelle HTTPS-innstillingen. Merk: Standardinnstillingen er Ja.

IPv6 (meny)

For å komme til menyen navigerer du til en av følgende:

- **Nettverk/porter >Standard nettverk >Standard nettverksoppsett >IPv6**
- **Nettverk/porter >Nettverk [x] >Nettverk [x]-oppsett >IPv6**

Merk: Denne menyen er bare tilgjengelig for nettverksskrivere eller skrivere som er koblet til utskriftsservere.

Bruk	For å
Aktiver IPv6 On (På) Off (Av)	Aktiver IPv6 (Internet Protocol versjon 6) på skriveren. Ipv6 bruker større tall for å lage IP-adresser. Merk: Standardinnstillingen er On (På).
Auto Configuration (Autom. konfigurering) On (På) Off (Av)	Angi om nettverkskortet skal godta oppføringer om automatisk konfigurering av IPv6-adresser fra en ruter. Merk: Standardinnstillingen er On (På).

* Disse innstillingene kan kun endres fra Embedded Web Server.

Bruk	For å
Set Hostname (Angi vertsnavn)*	Angi vertsnavnet. Merk: Vertsnavnet er begrenset til 15 tegn, og kan bare bestå av US-ASCII, alfanumeriske tegn og bindestrek.
Vis adresse*	Vis gjeldende IPv6-adresser.
Vis ruteradresse	Vis gjeldende ruteradresse.
Aktiver DHCPv6 On (På) Off (Av)	Aktiver DHCPv6 i skriveren. Merk: Standardinnstillingen er On (På).
* Disse innstillingene kan kun endres fra Embedded Web Server.	

Menyen Trådløs tilkobling

Merk: Denne menyen er bare tilgjengelig på skrivere som er koblet til et trådløst nettverk, eller skrivermodeller som har en trådløs nettverksadapter.

For å komme til menyen navigerer du til en av følgende:

- **Nettverk/porter >Nettverk [x] >Nettverks- [x]oppsett >Trådløs tilkobling**

Bruk	For å
Nettverksmodus Infrastruktur Ad hoc	Angi nettverksmodus. Merk: <ul style="list-style-type: none"> • Standardinnstillingen er Ad hoc. Dette konfigurerer trådløs tilkobling direkte mellom skriveren og en datamaskin. • Infrastruktur lar skriveren få tilgang til det trådløse nettverket via et tilgangspunkt.
Kompatibilitet 802.11b/g 802.11b/g/n	Angi trådløs standard for det trådløse nettverket. Merk: Standardinnstillingen er 802.11b/g/n.
Velg nettverk	Velg et tilgjengelig nettverk som skriveren skal bruke.
Vis signalkvalitet	Vis kvaliteten på den trådløse forbindelsen.
Vis sikkermodus	Angi krypteringsmetoden for det trådløse nettverket.

AppleTalk-meny

Merk: Denne menyen bare tilgjengelig i skrivermodelleer som er koblet til et kablet mnettverk eller når et valgfritt nettverkskort er installert.

For å komme til menyen navigerer du til en av følgende:

- **Nettverk/porter >Standard nettverk >Standard nettverksoppsett >AppleTalk**
- **Nettverk/porter >Nettverks-[x] [oppsett >AppleTalk**

Bruk	Til
Aktiver Ja Nei	Aktiver eller deaktiver støtte for AppleTalk. Merk: Standardinnstillingen er Ja.

Bruk	Til
Vis navn	Vise det tilordnede AppleTalk-navnet. Merk: Navnet kan bare endres fra Embedded Web Server.
Vis adresse	Vise den tilordnede AppleTalk-adressen. Merk: Adressen kan bare endres fra Embedded Web Server.
Angi sone [liste over soner som er tilgjengelige i nettverket]	Vise en liste over AppleTalk-soner som er tilgjengelige i nettverket. Merk: Standardinnstillingen er standardsonen for nettverket. Hvis det ikke finnes noen standardsoner, er standardinnstillingen den sonen som er merket med en stjerne (*).

Standard USB (meny)

Bruk	For å
PCL SmartSwitch På Av	Angir at skriveren automatisk skal bytte til PCL-emulering når en utskriftsjobb som er mottatt via en USB-port, krever det, uavhengig av standard skriverspråk. Merk: <ul style="list-style-type: none"> Standardinnstillingen er På. Hvis innstillingen settes til Av, undersøker ikke skriveren innkommende data. Skriveren bruker PostScript-emulering hvis PS SmartSwitch er satt til På. Skriveren bruker standard skriverspråk slik det er angitt på oppsettmenyen, hvis PS SmartSwitch er satt til Av.
PS SmartSwitch På Av	Angir at skriveren automatisk skal bytte til PS-emulering når en utskriftsjobb som er mottatt via en USB-port, krever det, uavhengig av standard skriverspråk. Merk: <ul style="list-style-type: none"> Standardinnstillingen er På. Hvis innstillingen settes til Av, undersøker ikke skriveren innkommende data. Skriveren bruker PCL-emulering hvis PCL SmartSwitch er satt til På. Skriveren bruker standard skriverspråk slik det er angitt på oppsettmenyen, hvis PCL SmartSwitch er satt til Av.
NPA-modus På Av Automatisk	Angi at skriveren skal utføre den spesialbehandlingen som kreves for toveis kommunikasjon, i henhold til konvensjonene som er definert i NPA-protokollen. Merk: <ul style="list-style-type: none"> Standardinnstillingen er Automatisk. Automatisk angir at skriveren skal undersøke dataene, avgjøre formatet og behandle jobben i henhold til dette. Hvis du endrer denne innstillingen fra skriverens kontrollpanel og går ut av menyene, startes skriveren på nytt. Menyvalget oppdateres.

Bruk	For å
USB-buffer Deaktivert Automatisk 3000 til [maksimal tillatt størrelse]	Konfigurerer størrelsen på USB-bufferen. Merk: <ul style="list-style-type: none"> • Standardinnstillingen er Automatisk. • Velg Deaktivert for å deaktivere jobbufring. • Innstillingen for størrelse på USB-bufferen kan endres i trinn på 1 kB. • Maksimalt tillatt størrelse som bufferen kan endres til, er avhengig av hvor mye minne det er i skriveren, størrelsen på de andre bufferne og om innstillingen Lagre ressurser er satt til På eller Av. • Hvis du vil øke den maksimale størrelsen for USB-bufferen, kan du deaktivere eller redusere størrelsen på parallellbufferen, seriellbufferen og nettverksbufferen. • Hvis du endrer denne innstillingen fra skriverens kontrollpanel og går ut av menyene, startes skriveren på nytt. Menyvalget oppdateres.
Binær PS for Mac På Av Automatisk	Angi at skriveren kan behandle binære PostScript-utskriftsjobber for Macintosh. Merk: <ul style="list-style-type: none"> • Standardinnstillingen er Automatisk. • Innstillingen På behandler ubehandlede binære PostScript-utskriftsjobber. • Innstillingen Av filtrerer utskriftsjobber ved hjelp av standardprotokollen.
ENA-adresse YYY.YYY.YYY.YYY	Angi nettverksadresseinformasjon for en ekstern utskriftsserver. Merk: Dette menyelementet er bare tilgjengelig hvis skriveren er koblet til en ekstern utskriftsserver via USB-porten.
ENA-nettmaske YYY.YYY.YYY.YYY	Angi nettmaskeinformasjon for en ekstern utskriftsserver. Merk: Dette menyelementet er bare tilgjengelig hvis skriveren er koblet til en ekstern utskriftsserver via USB-porten.
ENA-gateway YYY.YYY.YYY.YYY	Angi gatewayinformasjon for en ekstern utskriftsserver. Merk: Dette menyelementet er bare tilgjengelig hvis skriveren er koblet til en ekstern utskriftsserver via USB-porten.

SMTP-oppsettsmeny

Bruk	For å
Primary SMTP Gateway (Primær SMTP-gateway)	Angi informasjon om SMTP-servergateway og -port. Merk: 25 er standard SMTP-gatewayport.
Primary SMTP Gateway Port (Primær SMTP-gatewayport)	
Secondary SMTP Gateway (Sekundær SMTP-gateway)	
Secondary SMTP Gateway Port (Sekundær SMTP-gatewayport)	
SMTP Timeout (SMTP-tidsavbrudd) 5–30	Angi antall sekunder før serveren slutter å prøve å sende en e-post. Merk: Standardinnstillingen er 30 sekunder.
Reply Address (Svaradresse)	Angi en svaradresse på inntil 128 tegn i e-posten som sendes av skriveren.

Bruk	For å
Bruk SSL Deaktivert Forhandle Nødvendig	Angi at skriveren skal bruke SSL for økt sikkerhet ved tilkobling til SMTP-serveren. Merk: <ul style="list-style-type: none"> Standardinnstillingen er Disabled (Deaktivert). Når innstillingen Forhandle brukes, bestemmer SMTP-serveren om SSL skal brukes.
SMTP-servergodkjenning No authentication required (Krever ikke godkjenning) Pålogging/enkel CRAM-MD5 Digest-MD5 NTLM Kerberos 5	Angi typen brukergodkjenning som kreves for tilgang til å skrive ut. Merk: Standardinnstillingen er No authentication required (Godkjenning kreves ikke).
Enhetsinitiert e-post Ingen Bruk SMTP-enhetsidentifikasjon	Angi hvilken identifikasjon som skal brukes under kommunikasjon med SMTP-serveren. Noen SMTP-servere krever identifikasjon for å sende e-post. Merk: <ul style="list-style-type: none"> Standardinnstillingen er Ingen for Enhet-Startet e-post. Bruker-ID og passord til enheten brukes for å logge seg på SMTP-serveren når Bruk SMTP-enhetsidentifikasjon er valgt.
Device Userid (Bruker-ID for enhet)	
Passord for enhet	

Menyen Sikkerhet

Menyen Sikkerhetsvurderingslogg

Bruk	For å
Eksporter logg	Lar en autorisert bruker å eksportere kontrolloggen. Merk: <ul style="list-style-type: none"> For at en bruker skal kunne eksportere kontrolloggen fra skriverens kontrollpanel, må du koble en flash-enhet til skriveren. Du kan også laste ned kontrolloggen fra Embedded Web Server, og deretter lagre den på datamaskinen.
Slett logg Slett nå Ikke slett	Angi om kontrolloggene slettes eller ikke. Merk: Slett nå er standardinnstillingen.

Bruk	For å
Konfigurer logg Aktiver kontroll Yes (Ja) No (Nei) Aktiver ekstern systemlogg No (Nei) Yes (Ja) Ekstern systemlogg-funksjon 0–23 Alvorlighetsgrad for logghendelser 0–7	Angi hvordan og om kontrolloggene opprettes. Merk: <ul style="list-style-type: none"> • Aktiver kontroll angir om hendelsene registreres i sikkerhetskontrolloggen og den eksterne systemloggen. Standardinnstillingen er Nei. • Aktiver ekstern syslog angir om loggene sendes til en ekstern server. Standardinnstillingen er Nei. • Ekstern systemlogg-funksjon angir verdien som brukes til å sende logger til den eksterne systemloggsserveren. Standardinnstillingen er 4. • Hvis sikkerhetskontrolloggen er aktivert, registreres alvorlighetsverdien for hver hendelse. Standardinnstillingen er 4.

Angi dato og kl.slett (meny)

Bruk	For å
Aktuell dato og klokkeslett	Vis skriverens gjeldende innstillinger for dato og klokkeslett. Merk: Dato og klokkeslett angis i formatet ÅÅÅÅ-MM-DD TT:MM.
Angi dato og klokkeslett manuelt [angi dato/klokkeslett]	Angi dato og klokkeslett. Merk: Innstilling av dato og klokkeslett på denne menyen setter automatisk Aktiver NTP til Av.
Time Zone (Tidssone) [liste over tidssoner]	Velg en tidssone. Merk: Standardinnstillingen er GMT.
Angi sommertid automatisk On (På) Off (Av)	La skriveren bruke startdato og sluttdato for sommertid, som angitt i skriverens innstilling for tidssone. Merk: Standardinnstillingen er On (På).
Aktiver NTP On (På) Off (Av)	Aktiver nettverkstidsprotokollen, som synkroniserer klokkene på enhetene i et nettverk. Merk: <ul style="list-style-type: none"> • Standardinnstillingen er On (På). • Aktiver NTP er automatisk satt til Av hvis du angir dato og klokkeslett manuelt.

Menyen Innstillinger

Menyen Generelle innstillinger

Bruk	Til
Kontrollpanelspråk Engelsk Francais Deutsch Italiano Espanol Dansk Norsk Nederlands Svenska Portugisisk Suomi Russisk Polski Gresk Magyar Turkce Cesky Forenklet kinesisk Tradisjonell kinesisk Koreansk Japansk	Angi språket for teksten som vises på skjermen. Merk: Ikke alle språk er tilgjengelige for alle skrivere, og det kan være nødvendig å installere spesiell maskinvare for at disse språkene skal vises.
Vis anslag for rekvisita Vis anslag Ikke vis anslag	Vis anslag for rekvisita på kontrollpanelet, fra Embedded Web Server, menyinnstillingene og enhetsstatistikkrapportene.
Øko-modus Av Energi Energi/papir Papir	Reduser bruk av energi, papir eller spesialpapir. Merk: <ul style="list-style-type: none"> Standardinnstillingen er Av. Dette tilbakestiller skriveren til de opprinnelige standardinnstillingene. Innstillingen Energi reduserer strømforbruket til et minimum. Energi/Papir minimaliserer bruken av strøm og papir og spesialpapir. Papir minimaliserer mengde papir og spesialpapir som er nødvendige for en utskriftsjobb.
Stillemodus Av På	Minimere skriverstøyen. Merk: Standardinnstillingen er Av.

Bruk	Til
Kjør første oppsett Ja Nei	Kjør installeringsveiviseren. Merk: <ul style="list-style-type: none"> • Standardinnstillingen er Ja. • Når du har fullført installeringsveiviseren ved å velge Ferdig på skjermbildet for valg av land eller region, endres standardinnstillingen til Nei.
Papirstørrelser USA Metrisk	Angi måleenheten for papirstørrelser. Merk: <ul style="list-style-type: none"> • Standardinnstillingen er US. • Den opprinnelige innstillingen avgjøres av hvilket land du velger i installeringsveiviseren.
Tidsavbrudd strømsparingsmodus Deaktivert 1-120 min	Angi hvor lenge skriveren skal vente etter at den siste jobben er skrevet ut, før den går over i en tilstand som krever mindre strøm. Merk: <ul style="list-style-type: none"> • Standardinnstillingen er 30 min. • Deaktivert vises bare hvis Energisparing er satt til Av. • Maksimal tid økes til 240 minutter hvis Energisparing er satt til Av. • Det brukes mindre strøm ved lave innstillinger, men det kan kreve lengre oppvarmingstid. • Velg en høy innstilling hvis skriveren brukes ofte. I de fleste tilfeller vil det gjøre skriveren klar til å skrive ut med minimal oppvarmingstid.
Tidsavbrudd Skriv ut med skjerm av Tillat utskrift med skjerm av Skjerm på ved utskrift	Skrive ut en jobb mens skjermen er slått av. Merk: Skjerm på når utskrift er standardinnstillingen.
Tidsavbrudd Tidsavbrudd for dvale Deaktivert 1 time 2 timer 3 timer 6 timer 1 dag 2 dager 3 dager 1 uke 2 uker 1 måned	Angi hvor mange sekunder skriveren venter før den går i dvalemodus. Merk: Standardinnstillingen er 3 dager.
Tidsavbrudd Tidsavbrudd for dvale ved tilkobling Dvalemodus Ikke gå i dvale	Angi at skriveren skal gå i dvalemodus selv når det finnes en aktiv Ethernet-tilkobling. Merk: Standardinnstillingen er Ikke gå i dvale.
Tidsavbrudd Tidsavbrudd skjerm 15–300 sek	Angi hvor mange sekunder skriveren venter før den er tilbake i klar status. Merk: Standardinnstillingen er 30 sekunder.

Bruk	Til
Tidsavbrudd Tidsavb utskrift Deaktivert 1–255 sek	Angi hvor mange sekunder skriveren skal vente på å motta en melding om en avsluttet jobb, før den avbryter resten av utskriftsjobben. Merk: <ul style="list-style-type: none"> Standardinnstillingen er 90 sekunder. Når tiden har gått ut, blir alle delvis utskrevne sider som fortsatt er i skriveren, skrevet ut, og deretter undersøker skriveren om det er noen nye utskriftsjobber som venter på å bli skrevet ut. Tidsavbrudd utskrift er bare tilgjengelig når PCL-emulering brukes. Denne innstillingen har ingen virkning på utskriftsjobber som bruker PostScript-emulering.
Tidsavbrudd Tidsavbrudd venting Deaktivert 15–65535 sek	Angi hvor mange sekunder skriveren skal vente på tilleggsdata før en utskriftsjobb avbrytes. Merk: Standardinnstillingen er 40 sekunder.
Gjenopprette fra feil Automatisk omstart Start på nytt når inaktiv Alltid starte på nytt Aldri starte på nytt Maks. antall automatiske omstarter 1–20	Angi skriveren til å starte på nytt når det oppstår feil. Merk: <ul style="list-style-type: none"> Alltid starte på nytt er standardinnstillingen for Automatisk omstart. 2 er standardinnstillingen for Maks. antall automatiske omstarter. Hvis skriveren utfører samme antall automatiske omstarter som er angitt i skriveren, innen en angitt periode, viser skriveren feilmeldingen i stedet for å starte på nytt.
Utskriftsgjenoppretting Fortsett automatisk Deaktivert 5–255 sek	Gjør at skriveren kan fortsette automatisk fra en frakoblet situasjon når disse ikke er løst i løpet av den angitte perioden. Merk: Standardinnstillingen er Deaktivert.
Utskriftsgjenoppretting Gjenopprett v/stopp På Av Auto Utskriftsgjenoppretting Papirstoppassistent På Av Utskriftsgjenoppretting Sidebeskyttelse Av På	Angi om skriveren skal skrive ut fastkjørte sider på nytt. Merk: <ul style="list-style-type: none"> Standardinnstillingen er Auto. Fastkjørte sider skrives ut på nytt dersom ikke minnet som kreves for disse sidene, trengs til andre skriveroppgaver. På angir at skriveren alltid skriver ut fastkjørte sider på nytt. Av angir at skriveren aldri skriver ut fastkjørte sider på nytt.
	Merk: <ul style="list-style-type: none"> Standardinnstillingen er På. Dette gjør at skriveren automatisk kjører tomme sider eller sider med delvis utskrift til standard utskuff etter at en fastkjørt side har blitt fjernet. Off (Av) krever at brukeren fjerner alle sider fra alle mulige steder for papirstopp.
	Skriv ut en side som kanskje ikke kunne blitt skrevet ut på annen måte. Merk: <ul style="list-style-type: none"> Standardinnstillingen er Av. Denne innstillingen skriver ut deler av en side når det ikke er nok minne til å skrive ut hele siden. På angir at skriveren skal behandle hele siden slik at hele siden skrives ut.

Bruk	Til
Trykk på Hvilemodus-knappen Ikke gjør noe Hvilemodus Dvalemodus	Angi hvordan skriveren reagerer på et kort trykk på Hvilemodus-knappen når den er inaktiv. Merk: Standardinnstillingen er Hvilemodus.
Trykk på/hold Hvilemodus-knappen Ikke gjør noe Hvilemodus Dvalemodus	Bestem hvordan skriveren skal reagere på et langt trykk på Strømsparemodus-knappen når den er inaktiv. Merk: Standardinnstillingen er Ikke gjør noe.
Standardinnstillinger Ikke gjenopprett Gjenopprett nå	Bruke standardinnstillingen for skriveren. Merk: <ul style="list-style-type: none"> • Standardinnstillingen er Ikke gjenopprett. Denne beholder de brukerdefinerte innstillingene. • Hvis Gjenopprett nå er valgt, tilbakestilles alle skriverinnstillingene til standardinnstillingene, unntatt innstillingene på menyen Nettverk/porter. Alle nedlastinger som er lagret i internminnet blir slettet. Nedlastinger som er lagret i flash-minnet, berøres ikke.
Tilpasset startmelding Av IP-adresse Vertsnavn Kontaktnavn Plassering Nullkonfigurasjonsnavn Tilpasset tekst 1	Velg en tilpasset hjemmemelding som vises periodevis som skriverens status. Merk: Standardinnstillingen er Av.

Utskriftsinnstillinger

Menyen Oppsett

Bruk	For å
Skriverspråk PCL-emulering PS-emulering	Angi standard skrifterspråk. Merk: <ul style="list-style-type: none"> • Standardinnstillingen er PCL-emulering. • PostScript-emulering bruker PostScript-emulering til behandling av utskriftsjobber. • PCL-emulering bruker PCL-emulering til behandling av utskriftsjobber. • Selv om du angir et skrifterspråk som standard, kan et program sende utskriftsjobber som bruker et annet skrifterspråk.

Bruk	For å
Utskriftsområde Normal Hele siden	Angi det logiske og fysiske utskriftsområdet. Merk: <ul style="list-style-type: none"> Standardinnstillingen er Normal. Hvis skriveren prøver å skrive ut data utenfor området som er definert som vanlig utskriftsområde i henhold til innstillingen Normal, kuttet bildet ved ytterkantene av området. Med innstillingen Hele siden kan bildet flyttes til området utenfor det som er definert som vanlig utskriftsområde i henhold til innstillingen Normal. Denne innstillingen gjelder bare sider som skrives ut med PCL 5e-emulering, og har ingen innvirkning på sider som skrives ut med PCL XL- eller PostScript-emulering.
Last ned til RAM Flash	Angi hvor nedlastinger skal lagres. Merk: <ul style="list-style-type: none"> Standardinnstillingen er RAM. Nedlastinger som lagres i internminnet, lagres midlertidig. Ved å lagre nedlastninger i flashminnet, lagres de permanent. Nedlastningene blir værende i flashminnet selv om du slår av skriveren. Dette menyelementet vises bare hvis en flash-enhet og harddisk er installert.
Lagre ressurser på Av	Angi hvordan skriveren håndterer midlertidige nedlastinger, for eksempel skrifter og makroer som er lagret i RAM-minnet, hvis den mottar en utskriftsjobb som krever mer minne enn det som er tilgjengelig. Merk: <ul style="list-style-type: none"> Standardinnstillingen er Av. Av angir at skriveren skal beholde nedlastingene til det er behov for minnet. Nedlastinger slettes for å behandle utskriftsjobber. På angir at nedlastinger skal beholdes under språkendringer og tilbakestillinger av skriveren. Hvis skriveren går tom for minne, vises meldingen Minnet er fullt [38] på skriverskjermen, men nedlastinger slettes ikke.

Finishing (Ferdiggjører), meny

Bruk	For å
Sider (tosidig) Enkeltsidig Tosidig	Angi om tosidig utskrift er angitt som standard for alle utskriftsjobber. Merk: <ul style="list-style-type: none"> Standardinnstillingen er 1-sidig. Du kan angi tosidig utskrift i programmet. For Windows-brukere: <ol style="list-style-type: none"> Klikk på Fil >Skriv ut. Klikk på Properties (Egenskaper), Preferences (Innstillinger), Options (Alternativer) eller Setup (Oppsett). For Macintosh-brukere: <ol style="list-style-type: none"> Velg Fil >Skriv ut. Juster innstillingene fra utskriftsdialogen og lokalmenyer.

Bruk	For å
Dupleksinnbinding Lang kant Short Edge (Kortside)	Definer hvordan tosidige utskrifter skal bindes inn og skrives ut. Merk: <ul style="list-style-type: none"> Standardinnstillingen er Long Edge (Langside). Langside binder inn sidene langs langsiden (venstre side for stående retning, toppkant for liggende sideretning). Kortside binder inn sidene langs kortsiden (toppkant for stående retning, venstre side for liggende sideretning).
Copies (Kopier) 1–999	Angi standard antall kopier for alle utskriftsjobber. Merk: 1 er standard fabrikkinnstilling
Blank Pages (Blanke sider) Do Not Print (Ikke skriv ut) Utskrift	Angi om det skal settes inn tomme sider i en utskriftsjobb. Merk: Standardinnstillingen er Do Not Print (Ikke skriv ut).
Sorter (1,1,1) (2,2,2) (1,2,3) (1,2,3)	Legge sidene i en utskriftsjobb i riktig rekkefølge når det skrives ut flere kopier. Merk: Standardinnstillingen er (1,2,3) (1,2,3).
Separator Sheets (Skilleark) Off (Av) Between Copies (Mellom kopier) Between Jobs (Mellom jobber) Between Pages (Mellom sider)	Angi om det skal settes inn tomme skilleark. Merk: <ul style="list-style-type: none"> Standardinnstillingen er Off (Av). Mellom kopier setter inn en tom side mellom hver av kopiene i en utskriftsjobb hvis Sorter er satt til (1,1,1) (2,2,2). Hvis Sorter er satt til (1,2,3) (1,2,3), settes det inn et tomt ark mellom hvert sett med utskrifter, dvs. etter alle sider 2 og etter alle sider 3. Between Jobs (Mellom jobber) setter inn en blank side mellom utskriftsjobber. Mellom sider setter inn en blank side mellom hver side i en utskriftsjobb. Denne innstillingen kan være nyttig hvis du skriver ut på transparenter, eller hvis du vil sette inn blanke sider i et dokument.
Separator Source (Skillearkkilde) Skuff [x] Multifunksjonsmater	Angi papirkilden for skillearkene. Merk: Standardinnstillingen er Tray 1 (Skuff 1) (standardskuff).
Paper Saver (Papirsparer) Off (Av) 2-opp 3-opp 4-opp 6-opp 9-opp 12-opp 16-opp	Skriv ut flere sider på ett ark. Merk: <ul style="list-style-type: none"> Standardinnstillingen er Off (Av). Det angitte tallet er antallet sider som skrives ut pr. side.
Angi papirsparing Horizontal (Vannrett) Reverse Horizontal (Omvendt vannrett) Reverse Vertical (Omvendt loddrett) Vertical (Loddrett)	Angi plasseringen av flere sider ved bruk av Papirsparing. Merk: <ul style="list-style-type: none"> Standardinnstillingen er Horizontal (Vannrett). Plasseringen avhenger av antall sider og om de har stående eller liggende sideretning.

Bruk	For å
Retning for papirsparing Auto Landscape (Liggende) Portrait (Stående)	Angi retningen for et dokument med flere sider. Merk: Standardinnstillingen er Auto. Skriveren velger mellom stående og liggende.
Papirsparingsgrense None (Ingen) Solid (Heltrukket)	Skriv ut en ramme når du bruker Papirsparing Merk: Standardinnstillingen er None (Ingen).

Menyen Kvalitet

Bruk	For å
Utskriftsoppløsning 300 dpi 600 dpi 1200 dpi 1200 bildekvalitet 2400 bildekvalitet	Angi oppløsningen for utskriften i punkter pr. tomme. Merk: Standardinnstillingen er 600 dpi.
Pikselforsterkning Av Skrifter Horisontalt Vertikalt Begge retninger Isolert	Aktiverer utskrift av flere piksler samlet. Dette gir større klarhet, og forbedrer bilder horisontalt eller vertikalt, eller forbedrer skriften. Merk: Standardinnstillingen er Av.
Tonermørkhet 1–10	Gjør utskriften mørkere eller lysere. Merk: <ul style="list-style-type: none"> Standardinnstillingen er 8 minutter. Du kan spare toner ved å velge et lavere tall.
Forbedre tynne linjer På Av	Aktivere en utskriftsmodus som foretrekkes for filer som arkitekttegninger, kart, elektriske kretsdiagrammer og flytdiagrammer. Merk: <ul style="list-style-type: none"> Standardinnstillingen er Av. Du kan angi dette alternativet fra skriverprogrammet. For Windows-brukere: Klikk på Fil >Skriv ut, Egenskaper, Innstillinger, Valg, eller Oppsett. For Macintosh-brukere: Velg Arkiv >Skriv ut, og juster innstillingene i utskriftsdialogboksen og på tilleggsmenyene. Hvis du vil angi dette alternativet fra EWS (Embedded Web Server), skriver du inn IP-adressen til nettverksskriveren i adressefeltet i nettleseren.
Gråkorrigering Auto Av	Justere kontrastforbedringen som er brukt i bilder, automatisk. Merk: Standardinnstillingen er Auto.
Lysstyrke -6 til 6	Juster utskriften ved å gjøre den lysere eller mørkere. Du kan spare toner ved å gjøre utskriften lysere. Merk: Standardinnstillingen er 0 minutter.

Bruk	For å
Kontrast 0-5	Juster kontrasten på utskriften. Merk: Standardinnstillingen er 0 minutter.

Menyen Verktøy

Bruk	For å
Formater flash Ja Nei	Formater flash-minnet. Advarsel – mulig skade: Du må ikke slå av skriveren mens flash-minnet formateres. Merk: <ul style="list-style-type: none"> Flash-minnet refererer til minnet som er lagt til ved at det er installert et flash-minnekort i skriveren. Hvis du velger Ja, slettes alle dataene som er lagret i flash-minnet. Hvis du velger Nei, avbrytes forespørselen om formatering. Flash-minnekortet kan ikke være lese- eller skrivebeskyttet. Dette menyelementet vises bare når et feilfritt flash-minnekort er installert.
Heksadesimale verdier	Brukes til å finne kilden til et utskriftsproblem. Merk: <ul style="list-style-type: none"> Når denne innstillingen er aktivert, blir alle dataene som sendes til skriveren, skrevet ut som heksadesimale og tegnbaserte representasjoner, og kontrollkoder utføres ikke. Hvis du vil avslutte eller deaktivere heksadesimal sporing, må du slå av eller tilbakestille skriveren.
Dekningsberegning Av På	Beregner dekningsprosenten for toner på en side. Beregningen skrives ut på en separat side på slutten av hver utskriftsjobb. Merk: Standardinnstillingen er Av.

XPS-menyen

Bruk	For å
Skriv ut feilsider Av På	Skriv ut en side med feilinformasjon, inkludert XML-kodefeil. Merk: Standardinnstillingen er Av.

PostScript-meny

Bruk	For å
Skriv ut PS-feil På Av	Skriv ut en side som inneholder PostScript-feilen. Merk: Standardinnstillingen er Av.
Lås PS-oppstartsmodus På Av	Deaktiver filen SysStart. Merk: Standardinnstillingen er Av.

Bruk	For å
Skriftprioritet Innebygd Flash	Angi søkerekkefølgen for skrifter. Merk: <ul style="list-style-type: none"> • Standardinnstillingen er Innebygd. • Dette menyelementet er bare tilgjengelig hvis et formatert flash-minnekort eller en skriverharddisk er installert og fungerer som det skal. • Flash-minnet kan ikke være lese/skrivebeskyttet, skrivebeskyttet eller passordbeskyttet. • Innstillingen for Jobbufferstørrelse kan ikke være 100 %.

PCL emul-meny

Bruk	For å
Skriftkilde Innebygget Last ned flash Alle	Angi skriftsettet som brukes i Skriftnavn-menyen. Merk: <ul style="list-style-type: none"> • Standardinnstillingen er Innebygd. Denne innstillingen viser skriftene som er lastet inn i internminnet (RAM) som standard. • Last ned viser alle skriftene som er lastet inn i internminnet (RAM). • Flash-innstillingene viser alle skriftene som er innebygd i det alternativet. Flashminnekortet (tilleggsutstyr) må formateres riktig. Det kan ikke være lese-/skrivebeskyttet, skrivebeskyttet eller passordbeskyttet. • Alle viser alle skriftene som er tilgjengelige.
Skriftnavn Courier 10	Identifisere en bestemt skrift og tilleggsutstyret der den er lagret. Merk: Standardinnstillingen er Courier 10. Courier 10 viser skriftnavnet, skrift-IDen og hvor den er lagret i skriveren. Skriftkildeforkortelsene er R for innebygd, F for flash og D for nedlastet.
Symbolsett 10U PC-8 12U PC-850	Angi symbolsettet for hvert skriftnavn. Merk: <ul style="list-style-type: none"> • 10U PC-8 er den amerikanske fabrikkinnstillingen. 12U PC-850 er den internasjonale fabrikkinnstillingen. • Et symbolsett er et sett med alfabetiske og numeriske tegn, tegnsettingstegn og spesialtegn. Symbolsett støtter de ulike språkene eller bestemte programmer, for eksempel matematiske symboler for vitenskapelig tekst. Bare symbolsettene som støttes, vises.
PCL-emuleringsinnst. Punktstørrelse 1.00–1008.00	Endre punktstørrelsen for skalerbare typografiske skrifter. Merk: <ul style="list-style-type: none"> • Standardinnstillingen er 12. • Punktstørrelse refererer til høyden på tegnene i skriften. Ett punkt er omtrent 0,014 tommer. • Punktstørrelser kan økes eller reduseres i trinn på 0,25 punkter.
PCL-emuleringsinnst. Pitch (Tegnbredde) 0.08–100	Angi tegnbredden for skalerbare skrifter med fast tegnbredde. Merk: <ul style="list-style-type: none"> • Standardinnstillingen er 10. • Tegnavstand viser til antallet faste mellomromstegn pr. tomme (cpi - characters per inch). • Tegnavstand kan økes eller reduseres i trinn på 0,01 tegn pr. tomme. • For ikke-skalerbare skrifter med fast tegnavstand vises tegnavstanden på skjermen, men den kan ikke endres.

Bruk	For å
PCL-emuleringsinnst. Retning Portrait (Stående) Landscape (Liggende)	Angi retningen på teksten og grafikken på siden. Merk: <ul style="list-style-type: none"> Standardinnstillingen er Portrait (Stående). Hvis Stående er valgt, skrives tekst og grafikk ut parallelt med sidens kortsida. Hvis Liggende er valgt, skrives tekst og grafikk ut parallelt med sidens langside.
PCL-emuleringsinnst. Linjer pr. side 1–255	Angi hvor mange linjer som skal skrives ut på hver side. Merk: <ul style="list-style-type: none"> Standardinnstillingen for USA er 60. Den internasjonale standardinnstillingen er 64. Skriveren fastsetter hvor stor avstanden skal være mellom hver linje, basert på innstillingene for Linjer pr. side, Papirstørrelse og Retning. Velg papirstørrelse og retning før du endrer Linjer pr. side.
PCL-emuleringsinnst. A4-bredde 198 mm 203 mm	Angi at skriveren skal skrive ut på papir i A4-format. Merk: <ul style="list-style-type: none"> Standardinnstillingen er 198 mm. 203-mm-innstillingen angir bredden på siden for å gjøre det mulig å skrive ut åtti 10-punkts tegn.
PCL-emuleringsinnst. Auto CR etter LF På Av	Angi om skriveren automatisk skal utføre en vognretur (CR) etter en linjeskiftkommando (LF). Merk: Standardinnstillingen er Off (Av).
PCL-emuleringsinnst. Auto LF etter CR På Av	Angi om skriveren automatisk skal utføre en linjeskiftkommando (LF) etter en vognretur (CR). Merk: Standardinnstillingen er Off (Av).
Endre skuffnr Angi FB-mater Av Ingen 0–199 Angi skuff [x] Av Ingen 0–199 Angi manuell mating Off (Av) None (Ingen) 0–199 Angi manuell konvolutt Off (Av) None (Ingen) 0–199	Konfigurere skriveren slik at den kan brukes sammen med skriverprogramvare eller programmer som bruker ulike kildetilordninger for skuffer og matere. Merk: <ul style="list-style-type: none"> Standardinnstillingen er Off (Av). Kan ikke velge Ingen. Det vises bare når det er valgt ved PCL 5-emulering. Kommandoen Velg papirkilde ignoreres også. 0–199 gjør at en egendefinert innstilling kan tilordnes.

Bruk	For å
Endre skuffnr Vis fabrikkoppsett FB-mater std.= 8 Skuff 1-standard = 1 FB-mater std. = 4 FB-mater std. = 5 FB-mater std. = 20 FB-mater std. = 21 Konv.standard = 6 Std. for man. pap. = 2 Man. konv. std. = 3	Vise standardinnstillingen som er tilordnet hver skuff eller mater.
Endre skuffnr Gjenopprett standarder Yes (Ja) No (Nei)	Tilbakestill alle tilordninger for skuffer og matere til standardinnstillingene.

Spar penger og miljøet

Spare papir og toner

Undersøkelser viser at så mye som 80 % av en skrifters karbonspor henger sammen med papirbruken. Du kan redusere karbonsporet betraktelig ved å bruke resirkulert papir og følge forslagene under, for eksempel skrive ut på begge sider av arket eller skrive ut flere sider på én side av et enkelt ark.

Se [Bruke Øko-modus på side 78](#) hvis du vil ha mer informasjon om hvordan du raskt kan spare papir og energi ved hjelp av en spesiell skriverinnstilling.

Spare rekvisita

Bruk begge sider av papiret

Hvis skrivermodellen støtter tosidig utskrift, kan du kontrollere om utskriften vises på én eller to sider av arket.

Merk:

- Tosidig utskrift er standardinnstillingen for skriverdriveren.
- Hvis du vil se en fullstendig liste over støttede produkter og land, kan du gå til www.dell.com/support.

Plassere flere sider på ett ark

Du kan skrive ut opptil 16 etterfølgende sider av et flersidig dokument på den ene siden av ett enkelt ark ved å velge flersidig utskrift (N-opp) for utskriftsjobben.

Kontroller at det første utkastet er nøyaktig

før du skriver ut eller lager flere kopier av et dokument:

- Bruk forhåndsvisningsfunksjonen for å se hvordan dokumentet ser ut, før du skriver det ut.
- Skriv ut én kopi av dokumentet, og undersøk at innhold og format er helt riktig.

Unngå papirstopp

Angi riktig papirtype og -størrelse for å unngå papirstopp. Se [Unngå papirstopp på side 95](#) hvis du vil ha mer informasjon.

Spare energi

Bruke Øko-modus

Bruk Øko-modus for å raskt velge én eller flere måter å redusere skriverens miljøpåvirkning på.

1 Gå til følgende på skriverens kontrollpanel:

 >Innstillinger >  >Generelle innstillinger >  >Øko-modus >  > velg ønsket innstilling

Bruk	For å
Off (Av)	Bruke standardinnstillingene for alle innstillinger relatert til økomodus. Denne innstillingen støtter ytelsesspesifikasjonene for skriveren.
Energi	<p>Redusere energibruk, særlig når skriveren er inaktiv.</p> <ul style="list-style-type: none"> • Skrivermotorene starter ikke før et dokument er klart til utskrift. Det kan være en kort forsinkelse før den første siden skrives ut. • Strømsparingsmodus aktiveres for skriveren etter ett minutt uten aktivitet.
Energi/papir	Bruke alle innstillinger som er relatert til energi- og papirmoduser.
Papir	<ul style="list-style-type: none"> • Aktivere funksjonen for automatisk tosidig utskrift. • Slå av funksjonene for utskrift av logg.

2 Trykk på .

Justere hvilemodus

Du kan spare strøm ved å redusere antallet minutter før skriveren går inn i strømsparingsmodus.

Du kan velge innstillinger fra 1 til 120 minutter. Standardinnstillingen er 30 minutter.

Merk: Du kan angi tidsplaner for dvalemodus. Se [Bruke Planlegg moduser for strøm på side 81](#) hvis du vil ha mer informasjon.

Bruke Embedded Web Server

- 1 Fra Embedded Web Server klikker du på **Innstillinger** >> **Generelle innstillinger** >> **Tidsavbrudd**.
- 2 I feltet Strømsparingsmodus angir du antall minutter du ønsker at skriveren skal vente før den går inn i strømsparingsmodus.
- 3 Klikk på **Send**.

Bruke skriverens kontrollpanel

- 1 Fra kontrollpanelet på skriveren navigerer du til:

 > **Innstillinger** >  > **Generelle innstillinger** >  > **Tidsavbrudd** >  > **Strømsparingsmodus** > 

- 2 I feltet Strømsparingsmodus velger du antall minutter du ønsker at skriveren skal vente før den går inn i strømsparingsmodus.

3 Trykk på .

Bruke Dvalemodus

Dvalemodus er en driftsmodus som bruker veldig lite strøm.

Merk:

- Tre dager er standard tid før skriveren går over i dvalemodus.
- Sørg for at du aktiverer skriveren før du sender en utskriftsjobb. Du aktiverer skriveren etter dvalemodus ved å utføre en hard tilbakestilling eller ved å holde inne Hvilemodus-knappen.
- Embedded Web Server er deaktivert når skriveren er i dvalemodus.

1 Gå til følgende på kontrollpanelet:



2 Velg **Trykk Strømsparemodus-knappen** eller **Trykk og hold Strømsparemodus-knappen**, og trykk deretter på **OK**.

3 Trykk på **Dvalemodus** > **OK**.

Angi Tidsavbrudd for dvalemodus

Tidsavbrudd for dvalemodus lar deg angi hvor lenge skriveren skal vente etter at en utskriftsjobb er behandlet, før den går over i en tilstand som krever mindre strøm.

Bruke EWS (Embedded Web Server)

1 Åpne en nettleser og skriv inn IP-adressen til skriveren i adressefeltet.

Merk:

- Skrive ut en nettverksoppsettside eller en menyinnstillingsside og finne IP-adressen i TCP/IP-delen. IP-adressen vises som fire sett med tall atskilt med punktum, for eksempel 123.123.123.123.
- Hvis du bruker en proxyserver, må den deaktiveres midlertidig slik at Web-siden kan lastes inn på riktig måte.

2 Klikk på **Innstillinger >Generelle innstillinger >Tidsavbrudd**.

3 På menyen Tidsavbrudd for dvalemodus velger du antallet timer, dager, uker eller måneder du vil skriveren skal vente før den går over i en tilstand som krever mindre strøm.

4 Klikk på **Send**.

Bruke skriverinnstillingene på datamaskinen

Avhengig av operativsystem, får du tilgang til Tidsavbrudd for dvalemodus via Verktøy for lokale skriverinnstillinger eller Printer Settings.

Bruke Planlegg moduser for strøm

Med Planlegg moduser for strøm kan brukeren planlegge når skriveren går over i en tilstand som krever mindre strøm, eller går i Klar-modus.

Bruke EWS (Embedded Web Server)

- 1 Åpne en nettleser og skriv inn IP-adressen til skriveren i adressefeltet.

Merk:

- Skrive ut en nettverksoppsettside eller en menyinnstillingsside og finne IP-adressen i TCP/IP-delen. IP-adressen vises som fire sett med tall atskilt med punktum, for eksempel 123.123.123.123.
- Hvis du bruker en proxyserver, må den deaktiveres midlertidig slik at Web-siden kan lastes inn på riktig måte.

- 2 Klikk på **Innstillinger >Generelle innstillinger >Planlegg moduser for strøm**.

- 3 Velg strømmodusen på handlingsmenyen.

- 4 Velg klokkeslettet på menyen Klokkeslett.

- 5 Velg dagene eller dagene på menyen Dag(er).

- 6 Klikk på **Legg til**.

Bruke skriverinnstillingene på datamaskinen (bare Windows)

- Gå til menyen Planlegg moduser for strøm ved hjelp av Verktøy for lokale skriverinnstillinger.

Gjenvinning

Resirkulering av Dell-produkter

Slik returnerer du Dell-produkter for resirkulering:

- 1 Gå til hjemmesiden vår på www.dell.com/recycle.

- 2 Velg land eller region.

- 3 Følg instruksjonene på dataskjermen.

Sikre skriveren

Bruke sikkerhetssperrefunksjonen

Skriveren er utstyrt med en sikkerhetssperrefunksjon. Fest en sikkerhetssperre som er kompatibel med de fleste bærbare datamaskiner, på skriveren som vist for å sikre skriveren.



Erklæring om flyktig og ikke-flyktig minne

Skriveren inneholder ulike typer minner som kan lagre enhets- og nettverksinnstillinger og brukerdata.

Minnetype	Beskrivelse
Flyktig minne	Skriveren bruker standard RAM (Random Access Memory) til å bufre brukerdata midlertidig for enkle utskriftsjobber.
ikke-flyktig minne	Skriveren kan bruke to typer ikke-flyktig minne: EEPROM og NAND (flash-minnekort). Begge typene brukes til å lagre operativsystemet, enhetsinnstillinger og nettverksinformasjon.

Slett innholdet av installert skriverminne under følgende omstendigheter:

- Skriveren skal trekkes tilbake.
- Skriveren skal flyttes til en annen avdeling eller til et annet sted.
- Det skal utføres service på skriveren av en person utenfor organisasjonen.
- Skriveren skal fjernes fra lokalene for å få utført service.
- Skriveren skal selges til en annen organisasjon.

Slette flyktig minne

Det flyktige minnet (RAM-minnet) som er installert i skriveren, krever en strømkilde for at informasjonen ikke skal gå tapt. Hvis du vil slette bufrede data, er det bare å slå av skriveren.

Slette ikke-flyktig minne

- 1 Slå av skriveren.
- 2 Hold nede **OK** og høyre pilknapp på kontrollpanelet, og slå på skriveren. Slipp knappene bare når Konfigureringsmenyen vises.

- 3 Trykk på piltastene til teksten **Slett alle innstillinger** vises. Trykk deretter **OK**.
Skriveren startes på nytt flere ganger mens prosessen pågår.

Merk: Når du velger Slett alle innstillinger, fjernes alle enhetsinnstillinger, løsninger, jobber og passord trygt fra skriverminnet.

- 4 Trykk på piltastene til **Gå ut av konfig meny** vises. Trykk deretter **OK**.
Skriveren utfører en ny start og går deretter tilbake til vanlig driftsmodus.

Finne sikkerhetsinformasjon om skriveren

I miljøer med høy sikkerhet kan det være nødvendig å ta ekstra forholdsregler for å sikre at uautoriserte personer ikke får tilgang til konfidensielle data som er lagret i skriveren. Hvis du vil ha mer informasjon, kan du gå til *Embedded Web Server – sikkerhet: Administrator's Guide* fra skriver-CDen eller fra webområdet vårt, eller ta kontakt med stedet der du kjøpte skriveren.

Vedlikeholde skriveren

Med jevne mellomrom må du utføre visse oppgaver for at skriveren skal opprettholde optimal ytelse.

Advarsel – mulig skade: Hvis du ikke bytter deler og rekvisita når du bes om det, kan dette skade skriveren eller hindre at skriveren fungerer optimalt.

Rengjøre skriveren

Merk: Du bør utføre denne oppgaven med noen måneders mellomrom.

Advarsel – mulig skade: Skader på skriveren som skyldes feil håndtering, dekkes ikke av garantien.

- 1 Kontroller at skriveren er slått av og at strømledningen er koblet fra strømuttaket.



FORSIKTIG – FARE FOR ELEKTRISK STØT: Koble strømledningen fra strømuttaket og koble alle kabler fra skriveren for å unngå elektrisk støt under rengjøring av utsiden av skriveren.

- 2 Fjern alt papir fra standardskuffen og fra flerbruksmateren.
- 3 Bruk en myk børste eller en støvsuger for å fjerne støv, lo og papirrester rundt skriveren.
- 4 Fukt en ren, lofri klut med vann og bruk den til å tørke av utsiden av skriveren.

Advarsel – mulig skade: Ikke bruk rengjøringsmidler. Det kan skade overflaten på skriveren.

- 5 Sørg for at hele skriveren er tørr før du starter en ny utskriftsjobb.

Kontrollere status for deler og rekvisita

Bruke EWS (Embedded Web Server)

- 1 Åpne en nettleser og skriv inn IP-adressen til skriveren i adressefeltet.

Merk:

- Vis IP-adressen til skriveren i TCP/IP-avsnittet i menyen Nettverk/porter. IP-adressen vises som fire sett med tall atskilt med punktum, for eksempel 123.123.123.123.
- Hvis du bruker en proxyserver, må den deaktiveres midlertidig slik at Web-siden kan lastes inn på riktig måte.

- 2 Klikk på **Enhetsstatus >Mer informasjon**.

Bruke skriverens kontrollpanel

Gå til følgende på skriverens kontrollpanel:



>Rapporter >



>Enhetsstatistikk >



Merk: Du kan se status for deler og rekvisita i avsnittet Rekvisitainformasjon på de utskrevne sidene.

Anslått antall gjenværende sider

Det anslåtte antallet gjenværende sider baserer seg på skriverens utskriftslogg. Nøyaktigheten kan variere og avhenger av mange faktorer, blant annet faktisk dokumentinnhold, innstillinger for utskriftskvalitet og andre utskriftsinnstillinger.

Nøyaktigheten til det anslåtte antallet gjenværende sider kan reduseres når faktisk utskriftsforbruk avviker fra historisk utskriftsforbruk. Ta hensyn til det varierende nivået av nøyaktighet før du kjøper eller bytter ut rekvisita basert på det anslåtte antallet. Før skriveren har fått samlet inn tilstrekkelig med utskriftshistorikk, anslås fremtidig rekvisitaforbruk etter testmetoder og sideinnhold fra International Organization for Standardization*.

*Gjennomsnittlig kapasitet for uavbrutt sort i henhold til ISO/IEC 19752.

Bestille rekvisita

Bestille rekvisita med Verktøy for bestilling av rekvisita

- 1 Bruk søkekommandoen på Start-menyen for å finne Statusovervåking.
- 2 Åpne programmet, og klikk på **Bestill rekvisita**.

Bestille rekvisita fra skriverens startside

- 1 Bruk søkekommandoen på Start-menyen for å finne Startside for Dell.
- 2 Åpne programmet, og klikk på **Vedlikehold >Bestill rekvisita**.

Oppbevare rekvisita

Finn en kjølig og ren plass for oppbevaring av skriverrekvisita. Oppbevar rekvisita i originalemballasjen med riktig side opp inntil du er klar til å bruke det.

Du må ikke utsette skriverrekvisita for

- direkte sollys
- temperaturer over 35 °C
- høy relativ luftfuktighet på mer enn 80 %
- saltholdig luft
- etsende gasser
- mye støv

Skifte rekvisita

Bytte tonerkassetten

- 1 Trykk på knappen på høyre side av skriveren, og åpne deretter frontdekselet.

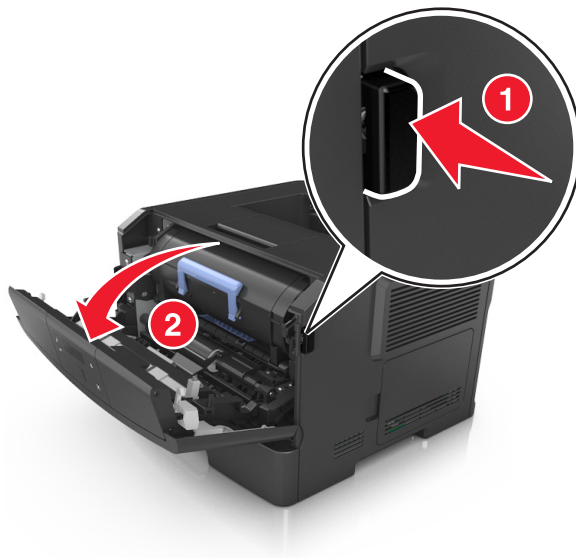

- 2 Trekk tonerkassetten ut ved hjelp av håndtaket.



- 3 Pakk ut tonerkassetten og fjern deretter all emballasje.
- 4 Rist den nye kassetten for å fordele toneren på nytt.

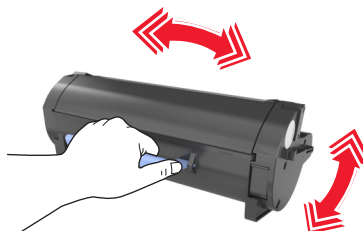

- 5 Sett inn tonerkassetten i skriveren ved å justere pilene på sideførerene på kassetten med pilene på sideførerene inni skriveren.

Advarsel – mulig skade: Ikke utsett bildeenheten for direkte lys i mer enn ti minutter. Hvis bildeenheten blir utsatt for lys over en lengre periode, kan det føre til problemer med utskriftskvaliteten.

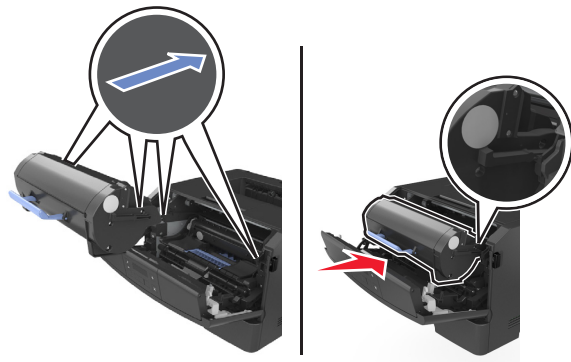

- 6 Lukk frontdekselet.

Bytte bildeenheten

- 1 Trykk på knappen på høyre side av skriveren, og åpne deretter frontdekselet.

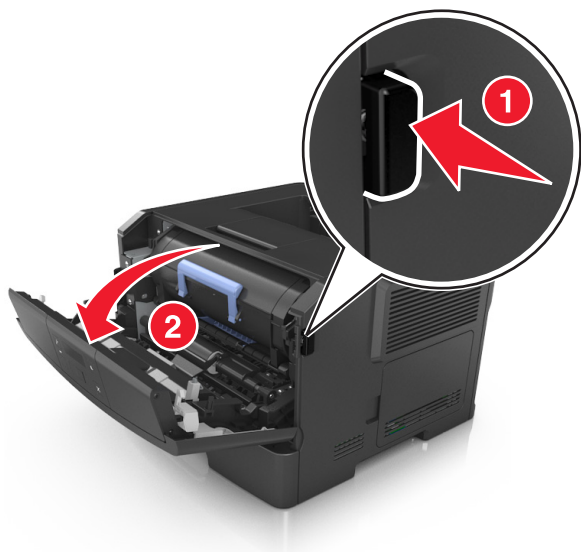

2 Trekk tonerkassetten ut ved hjelp av håndtaket.



3 Løft det blå håndtaket og trekk bildeenheten ut av skriveren.

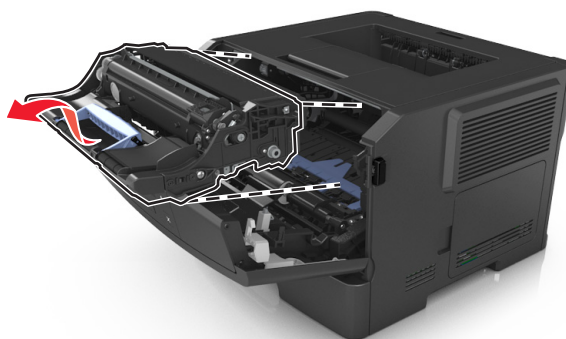

4 Pakk ut den nye bildeenheten og rist den.

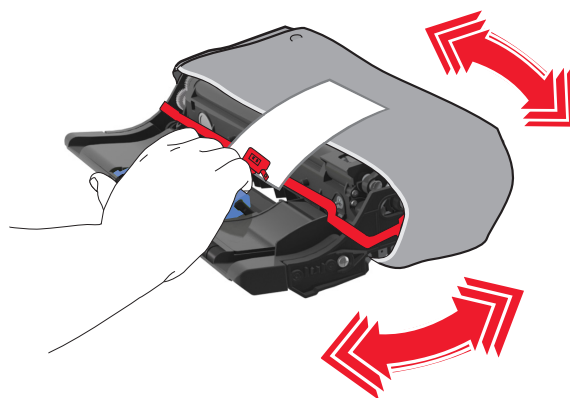

5 Fjern all emballasje fra bildeenheten.

Advarsel – mulig skade: Ikke utsett bildeenheten for direkte lys i mer enn ti minutter. Hvis bildeenheten blir utsatt for lys over en lengre periode, kan det føre til problemer med utskriftskvaliteten.

Advarsel – mulig skade: Du må aldri berøre fotoledertrommelen. Gjør du det kan utskriftskvaliteten bli dårlig i fremtiden.

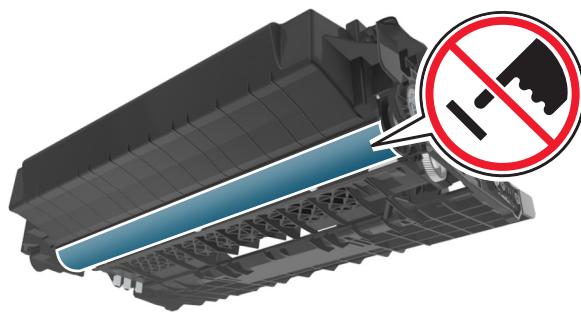

- 6** Sett inn bildeenheden i skriveren ved å justere pilene på sideførerene på enheten med pilene på sideførerene inni skriveren.

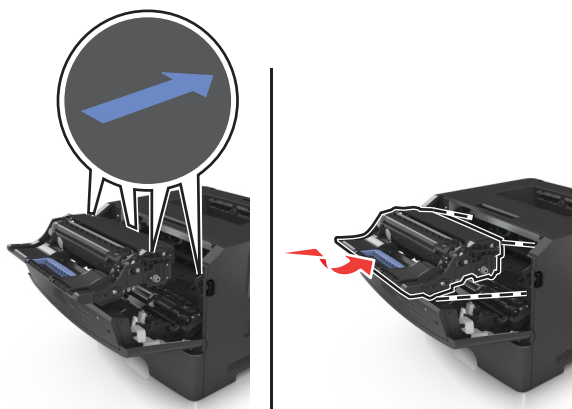

- 7** Sett inn tonerkassetten i skriveren ved å justere pilene på sideførerene på kassetten med pilene på sideførerene inni skriveren.

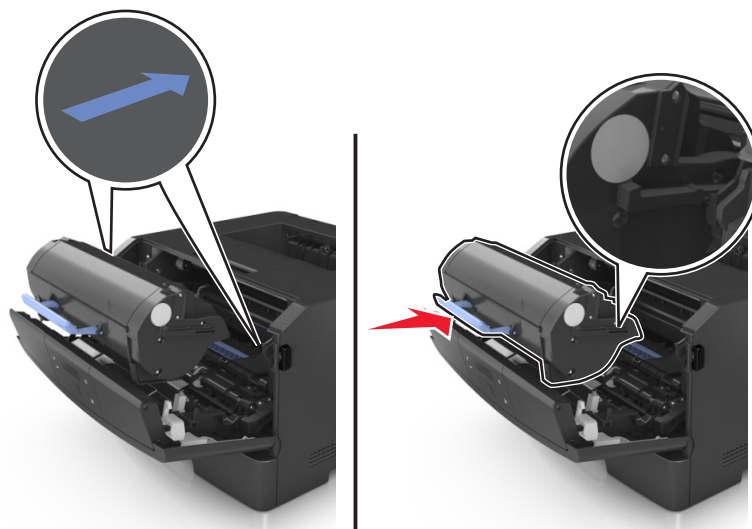

- 8** Lukk frontdekselet.

Flytte skriveren

Før flytting av skriveren

⚠ FORSIKTIG – FARE FOR PERSONSKADE: Følg retningslinjene nedenfor før skriveren flyttes for å unngå personskader og skader på skriveren:

- Slå av skriveren med strømbryteren, og koble strømledningen fra strømuttaket.
- Koble alle ledninger og kabler fra skriveren før du flytter den.
- Hvis det er montert en ekstra skuff, må du fjerne den fra skriveren. For å fjerne den ekstra skuffen må du skyve låseklemmen på høyre side av skuffen mot fronten av skuffen til den *klikker* på plass.



- Bruk håndtakene på sidene av skriveren når du løfter den.
- Pass på at fingrene ikke kommer under skriveren når du setter den ned.
- Før du plasserer skriveren, må du kontrollere at det er nok plass rundt den.

Bruk bare den strømledningen som følger med dette produktet, eller en strømledning som er godkjent av produsenten.

Advarsel – mulig skade: Skader på skriveren som skyldes feil håndtering ved flytting, dekkes ikke av garantien.

Flytte skriveren til et annet sted

Skriveren og ekstrautstyret kan trygt flyttes til et annet sted så lenge følgende forholdsregler følges:

- Hvis skriveren flyttes på en vogn eller lignende, må den ha en overflate som har plass til hele bunnplaten på skriverkabinettet.
- Vogner som brukes til å flytte ekstrautstyr, må ha en overflate som er stor nok til tilleggsutstyret.
- Pass på at skriveren hele tiden holdes rett vei.
- Unngå kraftig risting og støt.

Transportere skriveren

Bruk originalemballasjen når skriveren transporteres.

Administrere skriveren

Administrere skrivermeldinger

Bruk programmet Statussenter for å vise feilmeldinger som krever at du betjener skriveren. Når det har oppstått et problem, vises et vindu som forteller deg hva feilen er, og som peker til riktig gjenopprettingsinformasjon.

Hvis du installerte Statussenter sammen med skriverprogramvaren, starter programmet automatisk når programvareinstalleringen er fullført. Installeringen er fullført hvis du ser ikonet for Statussenter i systemstatusfeltet.

Merk:

- Denne funksjonen er bare tilgjengelig i Windows XP eller nyere.
- Kontroller at tilkoblingen har støtte for toveiskommunikasjon slik at skriveren og datamaskinen kan kommunisere.

Deaktivere Statussenter

- 1 Høyreklikk på ikonet for Statussenter i systemstatusfeltet.
- 2 Velg **Avslutt**.

Aktivere Statussenter

- 1 Bruk søkekommandoen på Start-menyen for å finne Statussenter.
- 2 Åpne programmet.

Åpne Statusovervåking

Bruk dette programmet til å vise status for USB- og nettverkstilsluttede skrivere og bestille rekvisita via Internett.

Merk: Kontroller at tilkoblingen har støtte for toveiskommunikasjon slik at skriveren og datamaskinen kan kommunisere.

- 1 Bruk søkekommandoen på Start-menyen for å finne Statusovervåking.
- 2 Åpne programmet.

Tilgang til det eksterne kontrollpanelet

Med det eksterne kontrollpanelet på datamaskinen din kan du kommunisere med skriverens kontrollpanel, selv om du ikke er i fysisk nærhet av nettverksskriveren. Via dataskjermen kan du vise skriverstatus og utføre utskriftsrelaterte oppgaver som du vanligvis ville ha gjort direkte på nettverksskriveren.

- 1 Åpne en nettleser og skriv inn IP-adressen til skriveren i adressefeltet.

Merk:

- Skrive ut en nettverksoppsettside eller en side over menyinnstillingene og finne IP-adressen i TCP/IP-delen. IP-adressen vises som fire grupper med tall adskilt av punktum, for eksempel 123.123.123.123.

- Hvis du bruker en proxyserver, må den deaktiveres midlertidig slik at Web-siden kan lastes inn på riktig måte.

2 Trykk på **Enter** for å åpne websiden for skriveren.

3 Klikk **Programmer**.

Merk: Det eksterne kontrollpanelet krever en Java-plugin for å starte.

vise rapporter

Du kan vise enkelte rapporter fra Embedded Web Server. Disse rapportene er nyttige når du skal fastsette status for skriver, nettverk og rekvisita.

1 Åpne en nettleser og skriv inn IP-adressen til skriveren i adressefeltet.

Merk:

- Vis IP-adressen til skriveren i TCP/IP-avsnittet på menyen Nettverk/porter. IP-adressen vises som fire sett med tall atskilt med punktum, for eksempel 123.123.123.123.
- Hvis du bruker en proxyserver, må den deaktiveres midlertidig slik at Web-siden kan lastes inn på riktig måte.

2 Klikk **Reports** (Rapporter) og deretter type rapport du ønsker å se.

Konfigurere rekvisitavarsler fra den innebygde web-serveren

Du kan bestemme hvordan du vil bli varslet når rekvisita når et nesten lavt, lavt eller veldig lavt nivå, eller er oppbrukt ved å stille inn valgfrie varslinger.

Merk:

- Rekvisita som du kan velge, kan stilles på tonerkassetten og bildeenheten.
- Alle valgbare varslinger kan stilles inn for nesten lav, lav og veldig lav beholdning av rekvisita. Ikke alle valgbare varslinger kan stilles inn for at beholdning av rekvisita er oppbrukt. Valgbare varslinger via e-post er tilgjengelig for alle rekvisitaforhold.
- Prosentvis beregnet restbeholdning av rekvisita som utløser varsling, kan innstilles på noen av rekvisitaene for enkelte forhold.

1 Åpne en nettleser og skriv inn IP-adressen til skriveren i adressefeltet.

Merk:

- Vis IP-adressen til skriveren i TCP/IP-avsnittet i menyen Nettverk/porter. IP-adressen vises som fire grupper med tall adskilt av punktum, for eksempel 123.123.123.123.
- Hvis du bruker en proxyserver, må den deaktiveres midlertidig slik at Web-siden kan lastes inn på riktig måte.

2 Klikk på **Innstillinger >Skriverinnstillinger >Rekvisitavarslinger**.

3 Velg ett av de følgende varslingsalternativene for hver enkelt rekvisita fra rullegardinmenyen.

Varsling	Beskrivelse
Av	Normal virkemåte for alle rekvisita inntreffer.
Bare e-post	Skriveren genererer en e-postmelding når rekvisitatilstanden er nådd. Statusen for rekvisitaenheten vises på menysiden og statussiden.
Advarsel	Skriveren viser advarselen og genererer en e-postmelding om statusen for rekvisitaenheten. Skriveren stopper ikke når rekvisitatilstanden er nådd.
Stopp med forts. ¹	Skriveren slutter å behandle jobber når rekvisitatilstanden er nådd. Brukeren må trykke på en knapp for å fortsette utskriften.
Stopp uten forts. ^{1,2}	Skriveren stanser når rekvisitatilstanden er nådd. Rekvisitaen må skiftes for å kunne fortsette utskriften.
¹ Skriveren genererer en e-postmelding om statusen for rekvisitaenheten når rekvisitavarsler er aktivert.	
² Skriveren stopper når enkelte rekvisita går tomme, for å forhindre skade.	

4 Klikk på **Send**.

Kopiere skriverinnstillingene til andre skrivere

Merk: Denne funksjonen er bare tilgjengelig på nettverksskrivere.

1 Åpne en nettleser og skriv inn IP-adressen til skriveren i adressefeltet.

Merk:

- Vis skriverens IP-adresse i delen TCP/IP på menyen Nettverk/porter. IP-adressen vises som fire sett med tall atskilt med punktum, for eksempel 123.123.123.123.
- Hvis du bruker en proxyserver, må den deaktiveres midlertidig slik at Web-siden kan lastes inn på riktig måte.

2 Klikk på **Kopier skriverinnstillingene**.

3 Hvis du vil endre språk, velger du et språk fra nedtrekksmenyen og klikker deretter på **Klikk her for å angi språk**.

4 Klikk på **Skriverinnstillinger**.

5 Skriv inn IP-adressene til kilde- og målskriverne i de aktuelle feltene.

Merk: Hvis du vil legge til eller fjerne en målskriver, klikker du på **Legg til mål-IP** eller **Fjern mål-IP**.

6 Klikk på **Kopier skriverinnstillingene**.

Gjenopprette fabrikkinnstillingene

Hvis du vil beholde en liste over de aktuelle menyinnstillingene for referanse, kan du skrive ut en side med menyinnstillinger før du gjenoppretter fabrikkinnstillingene. Se [Skrive ut en menyinnstillingsside på side 24](#) hvis du vil ha mer informasjon.

Hvis du ønsker en mer omfattende metode for å gjenopprette fabrikkinnstillingene for skriveren, kan du velge alternativet Slett alle innstillinger. Se [Slette ikke-flyktig minne på side 83](#) hvis du vil ha mer informasjon.

Advarsel – mulig skade: Når du gjenoppretter standardinnstillingene, tilbakestilles de fleste skriverinnstillingene til de opprinnelige standardinnstillingene. Unntakene er innstillingene for skjermespråk, tilpassede størrelser og meldinger og innstillingene for Nettverk/port. Alle nedlastinger som er lagret i internminnet blir slettet.

Gå til følgende på skriverens kontrollpanel:



Opprette en PIN for skriverens kontrollpanel

Menyen Beskytt panel med PIN lar deg begrense tilgangen til menyene på skriverens kontrollpanel. For å begrense tilgangen til menyene, opprett en PIN-kode og tilknytt den hver meny.

- 1 Åpne en nettleser og skriv inn IP-adressen til skriveren i adressefeltet.

Merk:

- Vis IP-adressen til skriveren i TCP/IP-avsnittet i menyen Nettverk/porter. IP-adressen vises som fire sett med tall atskilt med punktum, for eksempel 123.123.123.123.
- Hvis du bruker en proxyserver, må den deaktiveres midlertidig slik at Web-siden kan lastes inn på riktig måte.

- 2 Klikk på **Innstillinger > Sikkerhet > Beskytt panel med PIN**.

- 3 Angi din PIN-kode fra Opprett bruker-PIN eller Opprett administrator-PIN.

Merk: Du kan angi opptil 16 tegn for PIN-koden din.

- 4 Klikk på **Modify** (Endre).

- 5 Fra en hvilken som helst meny under seksjonene Administrative menyer, Behandling eller Funksjonstilgang, velg **Beskyttet med bruker-PIN** eller **Beskyttet med administrator-PIN** eller **Beskyttet med bruker-PIN og administrator-PIN**.

Merk: Ved bruk av en administrator-PIN kan du fremdeles få tilgang til en meny som er tilknyttet en bruker-PIN.

- 6 Klikk på **Send**.

Hvis du prøver å få tilgang til en PIN-beskyttet meny fra skriverens kontrollpanel, ber skriveren deg om å angi PIN-koden din.

Merk: Etter å ha skrevet inn det siste tallet i PIN-koden, sørg for å trykke på **OK** på skriverens kontrollpanel i mer enn tre sekunder.

Fjerne fastkjørt papir

Vær nøye når du velger papir og spesialpapir, og legg det riktig i, så unngår du de fleste papirstopp. Hvis det oppstår papirstopp, følger du fremgangsmåten som er beskrevet i dette kapitlet.

Merk: Gjenopprett v/stopp er som standard satt til Auto. Fastkjørte sider skrives ut på nytt dersom ikke minnet som kreves for disse sidene, trengs til andre skriveroppgaver.

Unngå papirstopp

Legg papiret riktig i

- Kontroller at papiret ligger rett i skuffen.

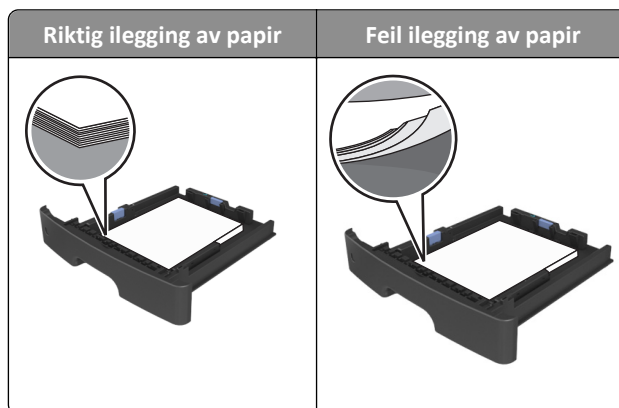

- Ikke ta ut skuffer mens skriveren skriver ut.
- Ikke sett inn skuffer mens skriveren skriver ut. Legg papir i skuffen før utskriften startes, eller vent til du får beskjed om å legge i papir.
- Ikke legg i for mye papir. Kontroller at papiret ikke er høyere enn kapasitetsmerket.
- Ikke skyv papiret inn i skuffen. Legg i papir slik det vises i illustrasjonen.

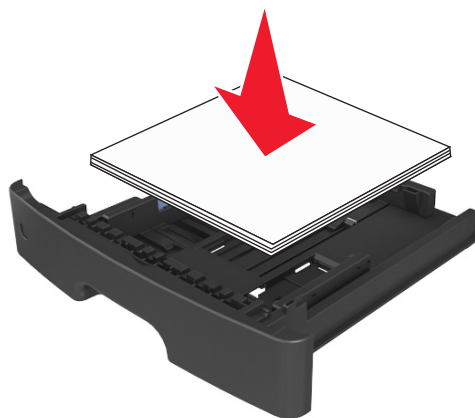

- Kontroller at papirførerne i skuffen eller flerbruksmateren er riktig plassert, og at de ikke presses hardt mot papiret eller konvoluttene.
- Skyv skuffen helt inn i skriveren når du har lagt i papir.

Bruk anbefalt papir

- Bruk bare anbefalt papir eller spesialpapir.
- Ikke legg i krøllet, brettet eller fuktig papir.
- Bøy, luft og rett ut papiret før du legger det i skriveren.

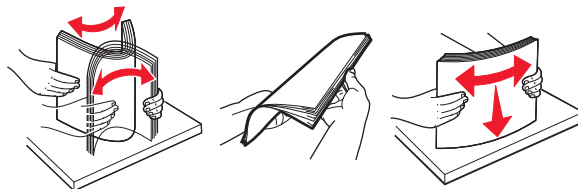

- Ikke bruk papir som er klippet eller beskåret for hånd.
- Ikke bland ulike papirstørrelser, -tykkelser eller -typer i samme skuff.
- Kontroller at papirstørrelse og -type er riktig angitt på datamaskinens eller skriverens kontrollpanel.
- Oppbevar papiret i henhold til produsentens anbefalinger.

Forstå meldinger om papirstopp og plasseringer

Når det oppstår papirstopp, vises det en melding som angir hvor papiret har kjørt seg fast, og informasjon om hvordan du fjerner det. Åpne dekslene og skuffene som vises på skjermen, for å fjerne det fastkjørte papiret.

Merk:

- Når Papirstoppassistent er satt til På, kjører skriveren automatisk tomme sider eller sider med delvis utskrift til standard utskuff etter at en fastkjørt side har blitt fjernet. Kontroller om det er forkastede sider i utskriftsbunken.
- Når Gjenopprett v/stopp er angitt som På eller Auto, skriver skriveren ut fastkjørt papir på nytt. Auto-innstillingen garanterer imidlertid ikke at siden skrives ut.



	Område	Melding på skriverens kontrollpanel	Løsning
1	Standard utskuff	Papirstopp, standarskuff [20y.xx]	Fjern det fastkjørte papiret.
2	Bakdeksel	Papirstopp, bakdeksel [20y.xx]	Åpne bakdekselet, og ta ut det fastkjørte papiret.

	Område	Melding på skriverens kontrollpanel	Løsning
3	Skuff 1	Papirstopp, trekk ut skuff 1. Trykk ned den blå klaffen. [23y.xx]	Trekk skuff 1 helt ut, trykk deretter ned klaffen på den fremre tosidigheten og fjern deretter det fastkjørte papiret. Merk: Det kan hende du må åpne bakdekselet for å fjerne noen 23y.xx-papirstopp.
4	Skuff [x]	Papirstopp, skuff [x] [24y.xx]	Trekk ut den angitte skuffen, og ta ut det fastkjørte papiret.
5	Flerbruksmater	Papirstopp, FB-mater [250.xx]	Fjern alt papir fra flerbruksmateren og fjern det fastkjørte papiret.
6	Frontdeksel	Papirstopp, frontdeksel [20y.xx]	Åpne frontdekselet og fjern deretter tonerkassetten, bildeenhetsen og det fastkjørte papiret.

Papirstopp, frontdeksel [20y.xx]

 **FORSIKTIG – VARM OVERFLATE:** Det kan være varmt inne i skriveren. Du reduserer risikoen for skader ved å la overflaten bli avkjølt før du berører den.

- 1 Trykk på knappen på høyre side av skriveren, og åpne deretter frontdekselet.

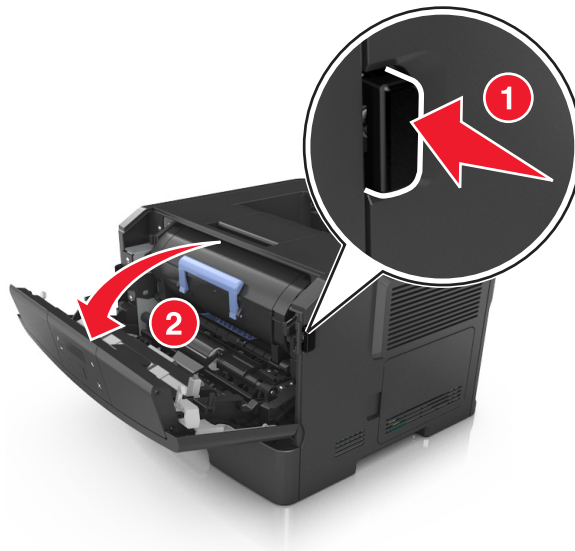

- 2 Trekk tonerkassetten ut ved hjelp av håndtaket.



- 3 Løft det blå håndtaket, og trekk ut bildeenheten fra skriveren.

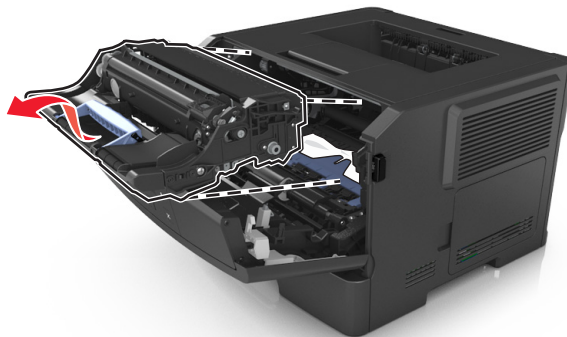

Advarsel – mulig skade: Du må aldri berøre fotoledertrommelen. Hvis du gjør det, kan utskriftskvaliteten bli dårlig.

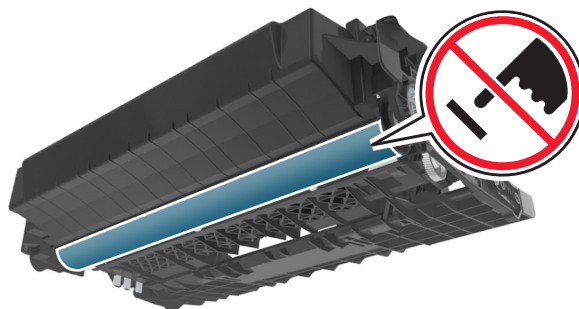

- 4 Legg bildeenheten til side. Plasser den på en flat, jevn overflate.

Advarsel – mulig skade: Ikke utsett bildeenheten for direkte lys i mer enn ti minutter. Hvis bildeenheten blir utsatt for lys over en lengre periode, kan det føre til problemer med utskriftskvaliteten.

- 5 Løft opp den blå klaffen foran på skriveren.

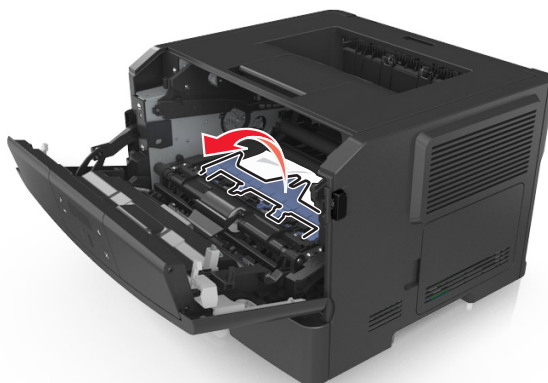

- 6 Ta godt tak i det fastkjørte papiret, og dra det forsiktig ut av skriveren.

Merk: Kontroller at alle papirrester er fjernet.

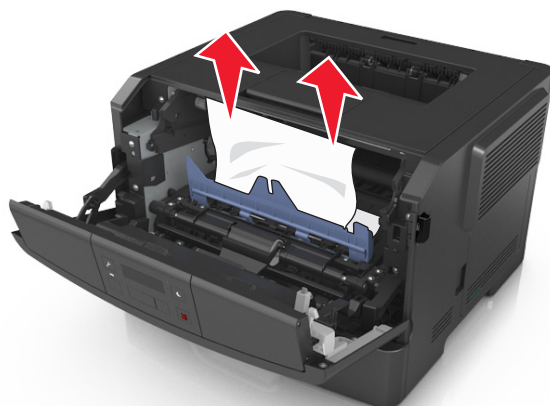

- 7** Sett inn bildeenheten ved å justere pilene på sideførerne på enheten med pilene på sideførerne inni skriveren, og sett deretter bildeenheten inn i skriveren.

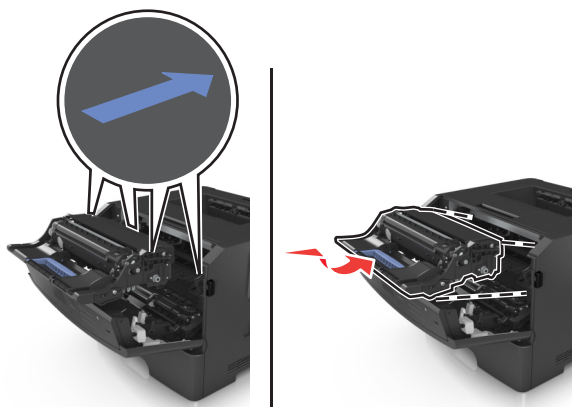

- 8** Sett inn tonerkassetten ved å justere pilene på sideførerne på kassetten med pilene på sideførerne inni skriveren, og sett deretter tonerkassetten inn i skriveren.

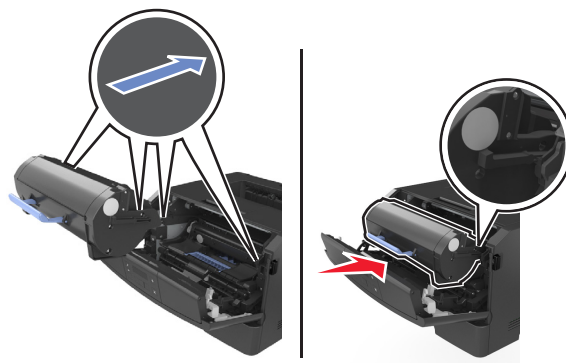

- 9** Lukk frontdekslet.

- 10** Trykk på **OK** på skriverens kontrollpanel for å fjerne meldingen og fortsette utskriften.

Papirstopp, bakdeksel [20y.xx]

- 1 Trykk på knappen på høyre side av skriveren, og åpne deretter frontdekslet.

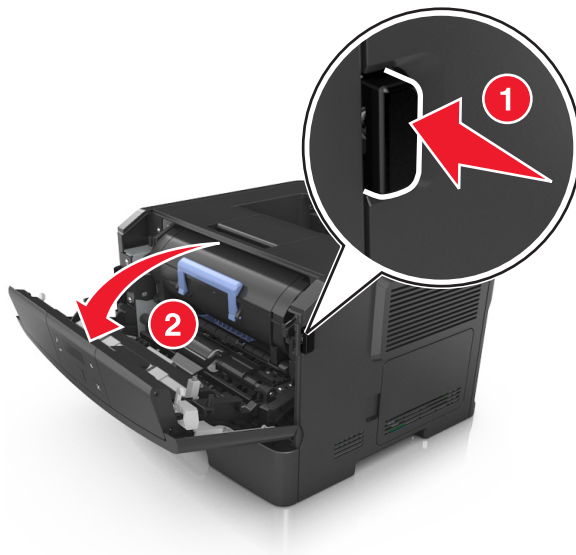

- 2 Dra ned bakdekslet forsiktig.

 **FORSIKTIG – VARM OVERFLATE:** Det kan være varmt inne i skriveren. Du reduserer risikoen for skader ved å la overflaten bli avkjølt før du berører den.

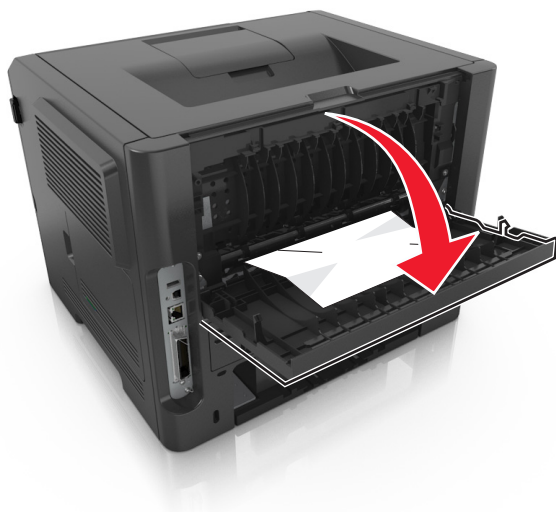

- 3 Ta godt tak i det fastkjørte papiret, og dra det forsiktig ut av skriveren.

Merk: Kontroller at alle papirrester er fjernet.

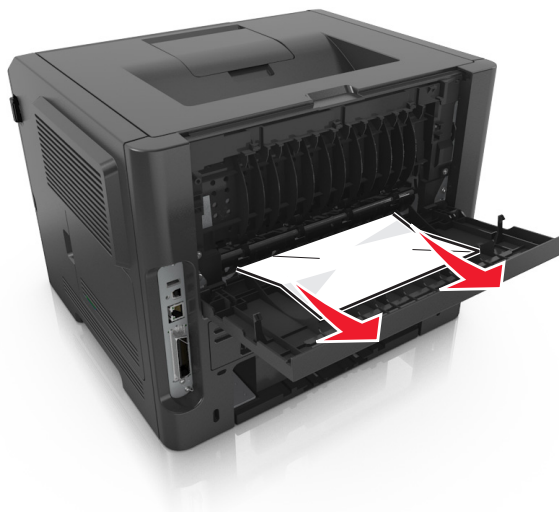

4 Lukk bak- og frontdekslet.

5 Trykk på **OK** på skriverens kontrollpanel for å fjerne meldingen og fortsette utskriften.

Papirstopp, standarskuff [20y.xx]

1 Ta godt tak i det fastkjørte papiret, og dra det forsiktig ut av skriveren.

Merk: Kontroller at alle papirrester er fjernet.



2 Trykk på **OK** på skriverens kontrollpanel for å fjerne meldingen og fortsette utskriften.

Papirstopp, trekk ut skuff 1. Trykk ned den blå klaffen. [23y.xx]

1 Dra skuffen helt ut.

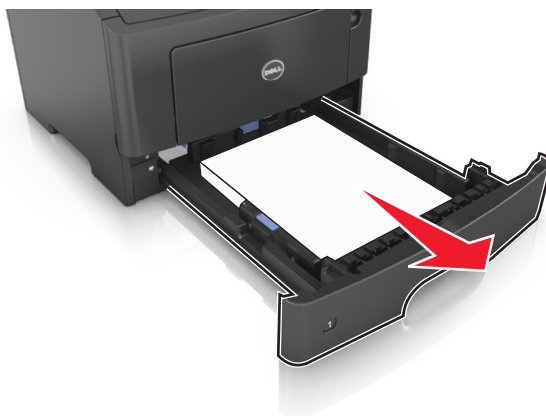

2 Finn den blå hendelen, og dra den deretter ned for å løse ut det fastkjørte papiret.

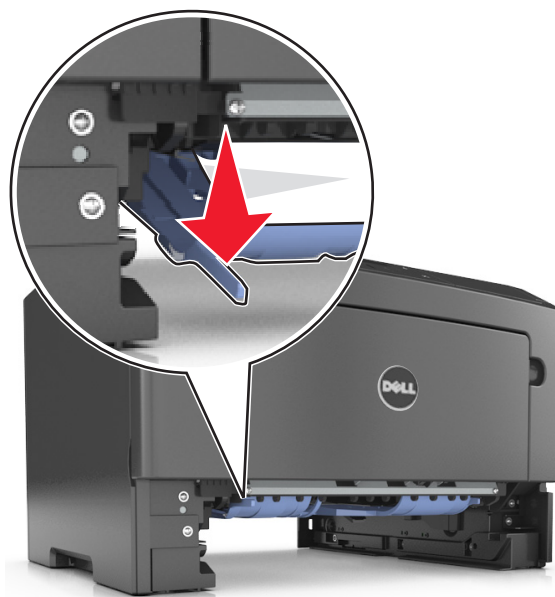

Merk: Hvis det fastkjørte papiret ikke er synlig i duplexområdet, kan du åpne bakdekslet og ta det forsiktig ut derfra. Kontroller at alle papirrester er fjernet.

3 Ta godt tak i det fastkjørte papiret, og dra det forsiktig ut av skriveren.

Merk: Kontroller at alle papirrester er fjernet.



4 Sett inn skuffen.

5 Trykk på **OK** på skriverens kontrollpanel for å fjerne meldingen og fortsette utskriften.

Papirstopp, skuff [x] [24y.xx]

1 Dra skuffen helt ut.



2 Ta godt tak i det fastkjørte papiret, og dra det forsiktig ut av skriveren.

Merk: Kontroller at alle papirrester er fjernet.



3 Sett inn skuffen.

4 Trykk på **OK** på skriverens kontrollpanel for å fjerne meldingen og fortsette utskriften.

Papirstopp, FB-mater [250.xx]

1 Ta godt tak i hver side av det fastkjørte papiret i flerbruksmateren, og dra det forsiktig ut av skriveren.

Merk: Kontroller at alle papirrester er fjernet.



2 Bøy arkene frem og tilbake for å løsne dem, og luft dem. Ikke brett eller krøll papiret. Rett ut kantene på en plan overflate.

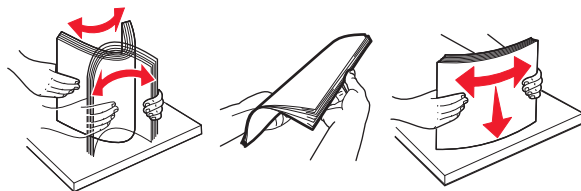

- 3 Legg papir i flerbruksmateren på nytt.



Merk: Juster papirskinnen slik at den så vidt berører kanten av papiret.

- 4 Trykk på **OK** på skriverens kontrollpanel for å fjerne meldingen og fortsette utskriften.

Feilsøking

Forstå skrivermeldingene

Utskuff full. Fjern papir.

Fjern papirstabelen fra standardutskuffen.







Kan ikke sortere stort dokument [37]

Prøv ett eller flere av følgende forslag:

- Velg  på skriverens kontrollpanel hvis du vil skrive ut den delen av jobben som allerede er lagret, og begynne å sortere resten av utskriftsjobben.
- Avbryt utskriftsjobben.

Kan ikke defr. flashminne [37]

Prøv ett eller flere av følgende forslag:

- Velg  fra skriverens kontrollpanel for å avslutte defragmenteringen og fortsette utskriften.
- Slett skrifttyper, makroer og andre data som er lagret i skriverminnet. Gå til følgende på skriverens kontrollpanel:
 >Innstillinger >  >Utskriftsinnstillinger >  >Verktøymeny >  >Formater flash >  >Ja > 
- Installer mer skriverminne.

Lite toner igjen [88.xy]

Du må kanskje bestille en ny tonerkassett. Hvis nødvendig, trykk på  på skriverens kontrollpanel for å fjerne meldingen og fortsette utskriften.

Tonerkassett snart tom [88.xy]

Hvis nødvendig, trykk på  på skriverens kontrollpanel for å fjerne meldingen og fortsette utskriften.

Tonerkassett nesten helt tom, omtrent [x] sider igjen [88.xy]

Du må kanskje bytte tonerkassetten snart. Du kan finne mer informasjon i delen Bytte rekvisita *Bruerveiledningen*.

Hvis nødvendig, trykk på  på skriverens kontrollpanel for å fjerne meldingen og fortsette utskriften.

Bytt [papirkilde] til [navn på tilpasset type]. Legg i [retning].

Prøv ett eller flere av følgende forslag:

- Legg riktig papirstørrelse og -type i skuffen, og trykk deretter på  på skriverens kontrollpanel.
Merk: Kontroller at innstillingene for papirstørrelse og -type er angitt i papirmenyen på skriverens kontrollpanel.
- Avbryt utskriftsjobben.

Bytt [papirkilde] til [tilpasset streng]. Legg i [retning].

Prøv ett eller flere av følgende forslag:

- Legg riktig papirstørrelse og -type i skuffen, og trykk deretter på  på skriverens kontrollpanel.
Merk: Kontroller at innstillingene for papirstørrelse og -type er angitt i papirmenyen på skriverens kontrollpanel.
- Avbryt utskriftsjobben.

Bytt [papirkilde] til [størrelse]. Legg i [retning].

Prøv ett eller flere av følgende forslag:

- Legg riktig papirstørrelse og -type i skuffen, og trykk deretter på  på skriverens kontrollpanel.
Merk: Kontroller at innstillingene for papirstørrelse og -type er angitt i papirmenyen på skriverens kontrollpanel.
- Avbryt utskriftsjobben.

Bytt [papirkilde] til [papirtype] [papirstørrelse]. Legg i [retning].

Prøv ett eller flere av følgende forslag:

- Legg riktig papirstørrelse og -type i skuffen, og trykk deretter på  på skriverens kontrollpanel.
Merk: Kontroller at innstillingene for papirstørrelse og -type er angitt i papirmenyen på skriverens kontrollpanel.
- Avbryt utskriftsjobben.

Lukk frontdeksel

Lukk frontdekselet på skriveren.







Siden kan skrives ut feil [39]

Prøv ett eller flere av følgende forslag:

- Trykk på  på skriverens kontrollpanel for å fjerne meldingen og fortsette utskriften.
- Reduser antallet og størrelsen på skriftene, antallet og kompleksiteten til bilder og antall sider i utskriftsjobben.
- Avbryt utskriftsjobben.
- Installer mer skriverminne.

Flashminne fullt [52]

Prøv ett eller flere av følgende forslag:

- Trykk på  på skriverens kontrollpanel for å fjerne meldingen og fortsette utskriften.
- Slett skrifttyper, makroer og andre data som er lagret i flash-minnet. Gå til følgende på skriverens kontrollpanel:
 >Innstillinger >  >Utskriftsinnstillinger >  >Verktøymeny >  >Formater flash >  >Ja > 
- Bruk et flash-minnekort med større kapasitet.

Merk: Alle nedlastede skrifttyper og makroer som ikke er lagret i flash-minnet, vil bli slettet når skriveren slås av eller startes på nytt.

Flashminne uformatert [53]

Prøv ett eller flere av følgende forslag:

- Velg  fra skriverens kontrollpanel for å avslutte defragmenteringen og fortsette utskriften.
- Formater flash-minnet.

Merk: Hvis feilmeldingen fortsatt vises, er det mulig at flash-minnet er defekt og må byttes.

Defekt flashminne [51]

Prøv ett eller flere av følgende forslag:

- Bytt ut det defekte flash-minnekortet.
- Trykk på  på skriverens kontrollpanel for å ignorere meldingen og fortsette utskriften.
- Avbryt utskriftsjobben.

Bildeenhet snart tom [84.xy]

Du må kanskje bestille en ny bildeenhet. Hvis nødvendig, trykk på  på skriverens kontrollpanel for å fjerne meldingen og fortsette utskriften.

Bildeenhet nesten tom [84.xy]

Hvis nødvendig, trykk på  på skriverens kontrollpanel for å fjerne meldingen og fortsette utskriften.

Bildeenhet nesten helt tom, omtrent [x] sider gjenstår [84.xy]

Du må kanskje bytte bildeenhet snart. Du kan finne mer informasjon i delen Bytte rekvisita *Bruerveiledningen*.

Hvis nødvendig, trykk på  på skriverens kontrollpanel for å fjerne meldingen og fortsette utskriften.

Sett inn skuff [x]

Sett den angitte skuffen inn i skriveren.

Legg i [papirkilde] med [tilpasset typenavn] [papirretning]

Prøv ett eller flere av følgende forslag:

- Legg papir med riktig størrelse og av riktig type i skuffen eller materen.
- Trykk på  på skriverens kontrollpanel for å fjerne meldingen og fortsette utskriften.

Merk: Hvis skriveren finner en skuff som har riktig papirstørrelse og -type, trekkes papiret inn fra den skuffen. Hvis skriveren ikke finner en skuff som har riktig papirtype og størrelse, skriver den ut fra standard papirkilde.

- Avbryt den gjeldende jobben.

Legg i [papirkilde] med [tilpasset streng] [papirretning]

Prøv ett eller flere av følgende forslag:

- Legg i papir med riktig størrelse og av riktig type i den angitte skuffen eller materen.
- Trykk på  på skriverens kontrollpanel for å fjerne meldingen og fortsette utskriften.

Merk: Hvis skriveren finner en skuff som har riktig papirtype og størrelse, brukes papir fra den skuffen. Hvis skriveren ikke finner en skuff som har riktig papirtype og størrelse, skriver den ut fra standard papirkilde.

- Avbryt den gjeldende jobben.

Legg i [papirkilde] med [papirstørrelse] [retning]

Prøv ett eller flere av følgende forslag:

- Legg papir med riktig størrelse og av riktig type i skuffen eller materen.
- Trykk på  på skriverens kontrollpanel for å fjerne meldingen og fortsette utskriften.

Merk: Hvis skriveren finner en skuff som har riktig papirstørrelse, trekkes papiret inn fra den skuffen. Hvis skriveren ikke finner en skuff som har riktig papirstørrelse og -type, skriver den ut fra standard papirkilde.

- Avbryt den gjeldende jobben.

Legg i [papirkilde] med [papirtype] [papirstørrelse] [retning]

Prøv ett eller flere av følgende forslag:

- Legg papir med riktig størrelse og av riktig type i skuffen eller materen.
- Trykk på  på skriverens kontrollpanel for å fjerne meldingen og fortsette utskriften.

Merk: Hvis skriveren finner en skuff som har riktig papirstørrelse og -type, trekkes papiret inn fra den skuffen. Hvis skriveren ikke finner en skuff som har riktig papirtype og størrelse, skriver den ut fra standard papirkilde.

- Avbryt den gjeldende jobben.

Fyll FB-mater med [navn på tilpasset type] [retning]

Prøv ett eller flere av følgende forslag:

- Fyll arkmateren med den riktige papirstørrelsen og -typen.
- Trykk på  på skriverens kontrollpanel for å fjerne meldingen og fortsette utskriften.

Merk: Hvis det ikke er papir i arkmateren, overstyrer skriveren forespørselen manuelt og skriver deretter ut fra en automatisk valgt skuff.

- Avbryt den gjeldende jobben.

Fyll FB-mater med [tilpasset streng] [retning]

Prøv ett eller flere av følgende forslag:

- Fyll arkmateren med den riktige papirstørrelsen og -typen.
- Trykk på  på skriverens kontrollpanel for å fjerne meldingen og fortsette utskriften.

Merk: Hvis det ikke er papir i arkmateren, overstyrer skriveren forespørselen manuelt og skriver deretter ut fra en automatisk valgt skuff.

- Avbryt den gjeldende jobben.

Fyll FB-mater med [papirstørrelse] [retning]

Prøv ett eller flere av følgende forslag:

- Fyll arkmateren med den riktige papirstørrelsen.
- Trykk på  på skriverens kontrollpanel for å fjerne meldingen og fortsette utskriften.

Merk: Hvis det ikke er papir i arkmateren, overstyrer skriveren forespørselen manuelt og skriver deretter ut fra en automatisk valgt skuff.

- Avbryt den gjeldende jobben.

Fyll FB-mater med [papirtype] [papirstørrelse] [retning]

Prøv ett eller flere av følgende forslag:

- Fyll arkmateren med den riktige papirstørrelsen og -typen.
- Trykk på  på skriverens kontrollpanel for å fjerne meldingen og fortsette utskriften.

Merk: Hvis det ikke er papir i arkmateren, overstyrer skriveren forespørselen manuelt og skriver deretter ut fra en automatisk valgt skuff.

- Avbryt den gjeldende jobben.

Fullt minne [38]

Prøv ett eller flere av følgende forslag:

- Trykk på  på skriverens kontrollpanel for å fjerne meldingen.
- Reduser innstillingen for oppløsning.
- Installer mer skriverminne.

Lite minne, ingen ressurslagr. [35]

Prøv ett eller flere av følgende forslag:

- Trykk på  på skriverens kontrollpanel for å deaktivere Lagre ressurser og fortsette utskriften.
- Installer mer skriverminne.

Nettverksfeil, port [x] [54]

Prøv ett eller flere av følgende forslag:

- Trykk på  på skriverens kontrollpanel for å fjerne meldingen og fortsette utskriften.
- Koble fra ruterens, vent i 30 sekunder og koble den til igjen.
- Slå av skriveren, vent i cirka ti sekunder, og slå den på igjen.
- Oppdater nettverksfastvaren i skriveren eller utskriftsserveren. Kontakt teknisk brukerstøtte for mer informasjon.

Nettverksfeil, standardport [54]

Prøv ett eller flere av følgende forslag:

- Trykk på  på skriverens kontrollpanel for å fjerne meldingen og fortsette utskriften.
- Koble fra ruterens, vent i 30 sekunder og koble den til igjen.
- Slå av skriveren, vent i cirka ti sekunder, og slå den på igjen.
- Oppdater nettverksfastvaren i skriveren eller utskriftsserveren. Kontakt teknisk brukerstøtte for mer informasjon.

[type rekvisita] fra en annen leverandør enn Dell, se brukerveiledningen [33.xy]



Merk: Rekvisitatypen kan være tonerkassett eller bildeenheter.

Skriveren har oppdaget en rekvisita eller del fra en annen leverandør enn Dell i skriveren.

Dell-skriveren fungerer best med originale deler og rekvisita fra Dell. Bruk av rekvisita eller deler fra tredjeparter kan påvirke skriverens og bildekomponentenes ytelse, pålitelighet eller levetid.

Alle indikatorer for levetid er utviklet for bruk med rekvisita og deler fra Dell, og kan gi vilkårlige resultater hvis du bruker rekvisita eller deler fra tredjeparter. Bruk av bildekomponenter utover beregnet levetid kan skade Dell-skriveren eller komponentene.

Advarsel – mulig skade: Bruk av rekvisita eller deler fra tredjeparter kan påvirke garantidekningen. Skade som følge av bruk av rekvisita eller deler fra tredjeparter dekkes kanskje ikke av garantien.

Hvis du godtar alle disse risikoene, og ønsker å fortsette å bruke uoriginale deler og rekvisita i skriveren, trykker du på og holder  og  på skriverens kontrollpanel inne i 15 sekunder for å fjerne meldingen og fortsette utskriften.

Hvis du ikke godtar disse risikoene, fjerner du tredjepartens rekvisita eller deler fra skriveren og installerer originale deler eller rekvisita fra Dell.

Merk: Du finner en liste over rekvisita som støttes, i delen Bestille rekvisita i *brukerveiledningen* eller gå til www.dell.com/printers.

Papiret er for kort [34]

Prøv ett eller flere av følgende forslag:

- Legg papir med riktig størrelse i skuffen.
- Trykk på  på skriverens kontrollpanel for å fjerne meldingen og skrive ut jobben fra en annen papirskuff.
- Kontroller lengde- og breddeførerne for skuffen, og pass på at papiret er lagt riktig i skuffen.
- Kontroller at det er angitt riktig papirstørrelse og -type i utskriftsegenskapene eller dialogboksen Skriv ut.
- Kontroller at innstillingene for papirstørrelse og -type er angitt i papirmenyen på skriverens kontrollpanel.
- Kontroller at papirstørrelsen er riktig angitt Hvis for eksempel Størrelse i FB-mater er satt til universell, må du kontrollere at papirstørrelsen er stor nok for dataene som skrives ut.
- Avbryt utskriftsjobben.

Parallellport deakt. [56]

Prøv ett eller flere av følgende forslag:

- Trykk på  på skriverens kontrollpanel for å fjerne meldingen og fortsette utskriften.

Merk: Skriveren forkaster eventuelle data som mottas via parallellporten.

- På skriverens kontrollpanel angir du Parallellbuffer til Auto.

Skriveromstart. Sjekk siste.

Trykk på  på skriverens kontrollpanel for å fjerne meldingen og fortsette utskriften.

Du finner mer informasjon på www.dell.com/support/printers eller hvis du tar kontakt med teknisk brukerstøtte.

Bakre USB-port deakt. [56]

Prøv ett eller flere av følgende forslag:

- Trykk på  på skriverens kontrollpanel for å fjerne meldingen og fortsette utskriften.

Merk: Skriveren forkaster eventuelle data som mottas via USB-porten.

- På skriverens kontrollpanel angir du USB-buffer til Auto.

Bytt tonerkassett, omtrent 0 sider gjenstår [88.xy]

Bytt ut tonerkassetten for å fjerne meldingen og fortsette utskriften. Hvis du vil ha mer informasjon, kan du se instruksjonsarket som fulgte med rekvisitaenheten, eller delen Bytte ut rekvisita i *brukerhåndboken*.

Merk: Hvis du ikke har en ny tonerkassett, kan du besøke webområdet vårt eller kontakte stedet der du kjøpte skriveren.

Bytt tonerkassett, feil region for skriver [42.xy]

Sett inn en passende tonerkassett.

Bytt bildeenhet, omtrent 0 sider gjenstår [84.xy]

Bytt ut bildeenheten for å fjerne meldingen og fortsette utskriften. Hvis du vil ha mer informasjon, kan du se instruksjonsarket som fulgte med rekvisitaenheten, eller delen Bytte ut rekvisita i *brukerhåndboken*.

Merk: Hvis du ikke har en ny bildeenhet, kan du besøke webområdet vårt eller kontakte stedet der du kjøpte skriveren.

Sett inn manglende eller passiv tonerkassett [31.xy]

Prøv ett eller flere av følgende forslag:

- Kontroller om tonerkassetten mangler. Installer tonerkassetten hvis den mangler.
Hvis du vil ha informasjon om hvordan du installerer kassetten, kan du se delen Bytte ut rekvisita i *brukerhåndboken*.
- Hvis tonerkassetten er installert, fjerner du den uvirksomme tonerkassetten, og installerer den på nytt.

Merk: Hvis meldingen vises etter at du har satt inn rekvisitaen på nytt, er kassetten defekt. Skift tonerkassetten.

Sett inn manglende eller passiv bildeenhet [31.xy]

Prøv ett eller flere av følgende forslag:

- Kontroller om bildeenheten mangler. Installer bildeenheten hvis den mangler.
Hvis du vil ha informasjon om hvordan du installerer bildeenheten, kan du se delen Bytte ut rekvisita i *brukerhåndboken*.
- Hvis bildeenheten er installert, fjerner du den uvirksomme bildeenheten, og installerer den på nytt.

Merk: Hvis beskjednen dukker opp når du har satt inn rekvisitaen på nytt, er bildeenheten defekt. Bytt bildeenheten.

Bytt uegnet tonerkassett [32.xy]

Ta ut tonerkassetten, og sett inn en egnet tonerkassett for å fjerne meldingen og fortsette utskriften. Hvis du vil ha mer informasjon, kan du se instruksjonsarket som fulgte med rekvisitaenheten, eller delen Bytte ut rekvisita i *brukerhåndboken*.

Merk: Hvis du ikke har en ny tonerkassett, kan du se delen Bestille rekvisita i *brukerveiledningen* eller gå til hjemmesiden vår.

Bytt uegnet bildeenhet [32.xy]

Ta ut bildeenheten, og sett inn en egnet bildeenhet for å fjerne meldingen og fortsette utskriften. Hvis du vil ha mer informasjon, kan du se instruksjonsarket som fulgte med rekvisitaenheten, eller delen Bytte ut rekvisita i *brukerhåndboken*.

Merk: Hvis du ikke har en ny bildeenhet, kan du se delen Bestille rekvisita i *brukerhåndboken*, eller gå til hjemmesiden vår.

For mange sk. Fjern noen. [58]

- 1 Slå av skriveren.
- 2 Trekk ut strømledningen.
- 3 Ta ut de overflødige skuffene.
- 4 Koble strømledningen til stikkkontakten igjen.
- 5 Slå på skriveren igjen.

Løse skriverproblemer

- Vanlige problemer med skriveren på side 114
- Problemer med tilleggsenheter på side 116
- Problemer med papirmating på side 118

Vanlige problemer med skriveren

Skriveren svarer ikke

Handling	Ja	Nei
Trinn 1 Kontroller at skriveren er slått på. Er skriveren slått på?	Gå til trinn 2.	Slå på skriveren.
Trinn 2 Kontroller om skriveren er i Hvilemodus eller Dvalemodus. Er skriveren i Hvilemodus eller Dvalemodus?	Trykk på Hvilemodus-knappen for å aktivere skriveren fra Hvilemodus eller Dvalemodus.	Gå til trinn 3.
Trinn 3 Kontroller at strømledningen er koblet til skriveren og et jordet strømuttak. Er strømledningen koblet til skriveren og et jordet strømuttak?	Gå til trinn 4.	Koble strømledningen til skriveren og et jordet strømuttak.

Handling	Ja	Nei
<p>Trinn 4</p> <p>Kontroller annet elektrisk utstyr som er koblet til stikkkontakten.</p> <p>Fungerer annet elektrisk utstyr?</p>	Koble fra det andre elektriske utstyret, og slå på skriveren. Hvis skriveren ikke fungerer, kobler du til det andre elektriske utstyret igjen.	Gå til trinn 5.
<p>Trinn 5</p> <p>Kontroller om kablene som kobler samme skriveren og datamaskinen, er koblet til riktige porter.</p> <p>Er kablene koblet til riktige porter?</p>	Gå til trinn 6.	<p>Kontroller følgende:</p> <ul style="list-style-type: none"> • At USB-symbolet på kabelen stemmer med USB-symbolet på skriveren. • At riktig Ethernet-kabel er koblet til riktig Ethernet-port.
<p>Trinn 6</p> <p>Stikkkontakten er ikke slått av med en bryter eller sikring.</p> <p>Er stikkkontakten slått av med en bryter eller sikring?</p>	Slå på bryteren eller tilbakestill sikringen.	Gå til trinn 7.
<p>Trinn 7</p> <p>Kontroller om skriveren er koblet til et overspenningsvern, UPS-enheter eller skjøteledninger.</p> <p>Er skriveren koblet til et overspenningsvern, UPS-enheter eller skjøteledninger?</p>	Koble strømledningen direkte til et jordet strømuttak.	Gå til trinn 8.
<p>Trinn 8</p> <p>Kontroller at kabelen er koblet til en port på skriveren og en port på datamaskinen, utskriftsserveren, tilleggsutstyret eller annen nettverksenhet.</p> <p>Er skriverkabelen koblet til skriveren og datamaskinen, utskriftsserveren, tilleggsutstyret eller annen nettverksenhet?</p>	Gå til trinn 9.	Koble skriverkabelen til skriveren og datamaskinen, utskriftsserveren, tilleggsutstyret eller annen nettverksenhet.
<p>Trinn 9</p> <p>Sørg for at alt tilleggsutstyr er riktig installert, og fjern eventuell emballasje.</p> <p>Er alt tilleggsutstyr riktig installert, og er all emballasje fjernet?</p>	Gå til trinn 10.	Slå av skriveren, fjern all emballasje, installer deretter tilleggsutstyret på nytt, og slå på skriveren.
<p>Trinn 10</p> <p>Kontroller at du har valgt riktig portinnstilling for skriverdriveren.</p> <p>Er portinnstillingene riktige?</p>	Gå til trinn 11.	Bruk riktige skriverdriverinnstillinger.
<p>Trinn 11</p> <p>Kontroller den installerte skriverdriveren.</p> <p>Er riktig skriverdriver installert?</p>	Gå til trinn 12.	Installer riktig skriverdriver.
<p>Trinn 12</p> <p>Slå av skriveren, vent i cirka ti sekunder, og slå den på igjen.</p> <p>Fungerer skriveren?</p>	Problemet er løst.	Kontakt teknisk brukerstøtte .

Skriverskjermen er tom

Handling	Ja	Nei
<p>Trinn 1 Trykk på Hvilemodus-knappen på skriverens kontrollpanel.</p> <p>Vises Klar på skrivekskjermen?</p>	Problemet er løst.	Gå til trinn 2.
<p>Trinn 2 Slå av skriveren, vent i cirka ti sekunder, og slå den på igjen.</p> <p>Vises Vent litt og Klar på skrivekskjermen?</p>	Problemet er løst.	Slå av skriveren, og ta kontakt med teknisk brukerstøtte .

Problemer med tilleggsenheter

Kan ikke gjenkjenne internt tilleggsutstyr

Handling	Yes (Ja)	No (Nei)
<p>Trinn 1 Slå av skriveren, vent i ca. ti sekunder, og slå den på igjen.</p> <p>Fungerer det interne tilleggsutstyret som det skal?</p>	Problemet er løst.	Gå til trinn 2.
<p>Trinn 2 Kontroller om det interne tilleggsutstyret er riktig installert i kontrollerkortet.</p> <p>a Slå av skriveren med strømbryteren, og trekk deretter strømledningen ut av stikkontakten.</p> <p>b Kontroller om det interne tilleggsutstyret er installert i den riktige kontakten i kontrollerkortet.</p> <p>c Koble strømledningen til skriveren og deretter til en jordet stikkontakt. Slå deretter på skriveren.</p> <p>Er det interne tilleggsutstyret er riktig installert i kontrollerkortet?</p>	Gå til trinn 3.	Koble det interne tilleggsutstyret til kontrollerkortet.
<p>Trinn 3 Skriv ut en menyinnstillingsside, og kontroller deretter om tilleggsutstyret er oppført på listen over installerte funksjoner.</p> <p>Er det interne tilleggsutstyret oppført på menyinnstillingssiden?</p>	Gå til trinn 4.	Installer det interne tilleggsutstyret på nytt.
<p>Trinn 4</p> <p>a Kontroller om det interne tilleggsutstyret er valgt. Det kan være nødvendig å legge til det interne tilleggsutstyret manuelt i skriverdriveren for å gjøre det tilgjengelig for utskriftsjobber. Se Slik legger du til alternativer i skriverdriveren på side 20 hvis du vil ha mer informasjon.</p> <p>b Send utskriftsjobben på nytt.</p> <p>Fungerer det interne tilleggsutstyret som det skal?</p>	Problemet er løst.	Kontakt teknisk brukerstøtte .

Problemer med skuff

Handling	Ja	Nei
<p>Trinn 1</p> <p>a Åpne skuffen, og gjør ett eller flere av følgende:</p> <ul style="list-style-type: none"> • Se etter fastkjørt papir eller matingsfeil. • Kontroller at papirstørrelsesindikatorene på papirskinnene er justert etter papirstørrelsesindikatorene på bunnen av skuffen. • Hvis du skriver ut på en tilpasset papirstørrelse, må du kontrollere at papirskinnene hviler mot kantene av papiret. • Kontroller at papiret ikke er høyere enn kapasitetsmerket. • Kontroller at papiret ligger rett i skuffen. <p>b Kontroller at skuffen lukkes ordentlig.</p> <p>Fungerer skuffen?</p>	Problemet er løst.	Gå til trinn 2.
<p>Trinn 2</p> <p>a Slå av skriveren, vent i ca. 10 sekunder, så slå den på igjen.</p> <p>b Send utskriftsjobben på nytt.</p> <p>Fungerer skuffen?</p>	Problemet er løst.	Gå til trinn 3.
<p>Trinn 3</p> <p>Kontroller at skuffen er installert og registreres av skriveren.</p> <p>Skriv ut en menyinnstillingsside, og kontroller om skuffen er oppført på listen over installerte funksjoner.</p> <p>Er skuffen oppført på menyinnstillingssiden?</p>	Gå til trinn 4.	Sett inn skuffen igjen. Se installeringsdokumentasjonen som fulgte med skuffen hvis du vil ha mer informasjon.
<p>Trinn 4</p> <p>Kontroller at skuffen er tilgjengelig i skriverdriveren.</p> <p>Merk: Legg eventuelt til skuffen manuelt i skriverdriveren for å gjøre den tilgjengelig for utskriftsjobber. Se Slik legger du til alternativer i skriverdriveren på side 20 hvis du vil ha mer informasjon.</p> <p>Er skuffen tilgjengelig i skriverdriveren?</p>	Gå til trinn 5.	Legg til skuffen manuelt i skriverdriveren.
<p>Trinn 5</p> <p>Kontroller at tilleggsutstyret er valgt</p> <p>a Velg tilleggsutstyret fra programmet du bruker. Hvis du bruker Mac OS X versjon 9, må du kontrollere at skriveren er konfigurert i Chooser.</p> <p>b Send utskriftsjobben på nytt.</p> <p>Fungerer skuffen?</p>	Problemet er løst.	Kontakt teknisk brukerstøtte .

Problemer med papirmating







Papiret kjører seg ofte fast

Handling	Ja	Nei
<p>Trinn 1</p> <p>a Dra ut skuffen, og gjør ett eller flere av følgende:</p> <ul style="list-style-type: none"> • Kontroller at papiret ligger rett i skuffen. • Kontroller at papirstørrelsesindikatorerne på papirskinnene er justert etter papirstørrelsesindikatorerne på bunnen av skuffen. • Kontroller at papirførerne er justert etter kantene på papiret. • Kontroller at papiret ikke er høyere enn kapasitetsmerket. • Kontroller at du skriver ut på en anbefalt papirstørrelse og type. <p>b Sett skuffen ordentlig inn.</p> <p>Hvis gjenoppretting ved papirstopp er aktivert, skrives utskriftsjobbene ut på nytt automatisk.</p> <p>Kjører papiret seg fortsatt ofte fast?</p>	Gå til trinn 2.	Problemet er løst.
<p>Trinn 2</p> <p>a Legg i papir fra en nyåpnet pakke.</p> <p>Merk: Papir absorberer fuktighet på grunn av høy luftfuktighet. La papiret ligge i originalemballasjen inntil du skal bruke det.</p> <p>b Send utskriftsjobben på nytt.</p> <p>Kjører papiret seg fortsatt ofte fast?</p>	Gå til trinn 3.	Problemet er løst.
<p>Trinn 3</p> <p>a Gå gjennom tipsene til hvordan du unngår papirstopp. Se Unngå papirstopp på side 95 hvis du vil ha mer informasjon.</p> <p>b Følg anbefalingene, og send utskriftsjobben på nytt.</p> <p>Kjører papiret seg fortsatt ofte fast?</p>	Kontakt teknisk brukerstøtte .	Problemet er løst.

Meldingen Paper jam (Papirstopp) vises etter at det fastkjørte papiret er fjernet

Handling	Yes (Ja)	No (Nei)
<p>Åpne frontdekselet og fjern alle skuffene.</p> <p>a Fjern eventuelt fastkjørt papir.</p> <p>Merk: Kontroller at alle papirrester er fjernet.</p> <p>b Trykk på  for å fjerne meldingen og fortsette utskriften.</p> <p>Vises meldingen om fastkjørt papir fortsatt?</p>	Kontakt teknisk brukerstøtte .	Problemet er løst.

Fastkjørte sider skrives ikke ut på nytt

Handling	Yes (Ja)	No (Nei)
<p>a Aktiver Gjenoppsett ved stopp.</p> <p>1 Gå til følgende på skriverens kontrollpanel:</p> <p> >Innstillinger >  >Generelle innstillinger ></p> <p> >Utskriftsgjenoppretting >  >Gjenoppsett v/stopp > </p> <p>2 Trykk på piltastene til På eller Auto vises. Trykk deretter på .</p> <p>b Send sidene som ikke ble skrevet ut, på nytt.</p> <p>Ble fastkjørte sider skrevet ut?</p>	Problemet er løst.	Kontakt teknisk brukerstøtte .

Løse utskriftsproblemer

Utskriftsproblemer

Utskriftsjobber skrives ikke ut

Handling	Ja	Nr.
<p>Trinn 1</p> <p>a Du kan åpne dialogboksen Utskrift fra dokumentet du forsøker å skrive ut, og kontrollere om du har valgt riktig skriver.</p> <p>Merk: Hvis skriveren ikke er angitt som standardskriver, må du velge skriver for hvert dokument som du vil skrive ut.</p> <p>b Send utskriftsjobben på nytt.</p> <p>Bli jobbene skrevet ut?</p>	Problemet er løst.	Gå til trinn 2.
<p>Trinn 2</p> <p>a Kontroller at skriveren er koblet til og slått på, og at Klar vises på skrivingskjermen.</p> <p>b Send utskriftsjobben på nytt.</p> <p>Bli jobbene skrevet ut?</p>	Problemet er løst.	Gå til trinn 3.
<p>Trinn 3</p> <p>Hvis det vises en feilmelding på skrivingskjermen, fjerner du meldingen.</p> <p>Merk: Skriveren fortsetter å skrive ut når meldingen er slettet.</p> <p>Bli jobbene skrevet ut?</p>	Problemet er løst.	Gå til trinn 4.

Handling	Ja	Nr.
<p>Trinn 4</p> <p>a Kontroller om portene (USB, seriell eller Ethernet) virker som de skal, og om kablene er riktig koblet til datamaskinen og skriveren.</p> <p>Merk: Du finner mer informasjon i installasjonsdokumentasjonen som fulgte med skriveren.</p> <p>b Send utskriftsjobben på nytt.</p> <p>Blir jobbene skrevet ut?</p>	Problemet er løst.	Gå til trinn 5.
<p>Trinn 5</p> <p>a Slå av skriveren, vent deretter i ca. ti sekunder, og slå den på igjen.</p> <p>b Send utskriftsjobben på nytt.</p> <p>Blir jobbene skrevet ut?</p>	Problemet er løst.	Gå til trinn 6.
<p>Trinn 6</p> <p>a Fjern og installer skriverprogramvaren på nytt. Du finner mer på Installere skriveren på side 19.</p> <p>Merk: Hvis du ønsker mer informasjon, kan du se www.dell.com/support/printers.</p> <p>b Send utskriftsjobben på nytt.</p> <p>Blir jobbene skrevet ut?</p>	Problemet er løst.	Kontakt teknisk brukerstøtte .









Utskriften blir tregere

Merk:

- Når du skriver ut på smalt papir, reduseres utskriftshastigheten for å forhindre skade på fikseringsenheten.
- Utskriftshastigheten kan bli redusert ved utskrift over lengre tid eller ved utskrift ved høye temperaturer.
- Utskriftshastigheten kan også bli redusert når utskriftsoppløsningen er satt til 1200 dpi.

Handling	Yes (Ja)	No (Nei)
<p>Legg papir i Letter- eller A4-størrelse i skuffen, og send deretter utskriftsjobben på nytt.</p> <p>Øker utskriftshastigheten?</p>	Problemet er løst.	Kontakt teknisk brukerstøtte .

Utskriftsjobber tar lengre tid enn forventet

Handling	Ja	Nei
<p>Trinn 1 Reduser antallet og størrelsen på skriftene, antallet og kompleksiteten til bilder og antall sider i utskriftsjobben, og send deretter utskriftsjobben på nytt.</p> <p>Tar utskriftsjobben fortsatt lang tid?</p>	Gå til trinn 2.	Problemet er løst.
<p>Trinn 2 Deaktiver funksjonen Sidebeskyttelse. Fra kontrollpanelet på skriveren navigerer du til:</p> <p> >Innstillinger >  >Generelle innstillinger >  >Utskriftsgjenoppretting >  >Sidebeskyttelse >  >Av > </p> <p>Tar utskriftsjobben fortsatt lang tid?</p>	Gå til trinn 3.	Problemet er løst.
<p>Trinn 3 Endre miljøinnstillingene. Fra kontrollpanelet på skriveren navigerer du til:</p> <p> >Innstillinger >  >Generelle innstillinger >  >Økomodus > velg en innstilling > </p> <p>Merk: Det kan hende at ytelsen reduseres når du bruker innstillingen for økomodus.</p> <p>Tar utskriftsjobben fortsatt lang tid?</p>	<p>Installer mer skriverminne.</p> <p>Hvis du vil ha mer informasjon, kontakt teknisk brukerstøtte.</p>	Problemet er løst.

Jobben skrives ut fra feil skuff eller på feil papir

Handling	Ja	Nei
<p>Trinn 1</p> <p>a Kontroller at du skriver ut på papir som støttes for skuffen. b Send utskriftsjobben på nytt.</p> <p>Ble jobben skrevet ut fra riktig skuff eller på riktig papir?</p>	Problemet er løst.	Gå til trinn 2.
<p>Trinn 2</p> <p>a Gå til papirmenyen på skriverens kontrollpanel, og angi papirstørrelse og -type i henhold til papiret som er lagt i skuffen. b Send utskriftsjobben på nytt.</p> <p>Ble jobben skrevet ut fra riktig skuff eller på riktig papir?</p>	Problemet er løst.	Gå til trinn 3.

Handling	Ja	Nei
<p>Trinn 3</p> <p>a Avhengig av operativsystemet, åpne utskriftsvalgene eller utskriftsdialogboksen, og angi papirtypen.</p> <p>b Send utskriftsjobben på nytt.</p> <p>Ble jobben skrevet ut fra riktig skuff eller på riktig papir?</p>	Problemet er løst.	Gå til trinn 4.
<p>Trinn 4</p> <p>a Kontroller at skuffene ikke er koblet sammen.</p> <p>b Send utskriftsjobben på nytt.</p> <p>Ble jobben skrevet ut fra riktig skuff eller på riktig papir?</p>	Problemet er løst.	Kontakt teknisk brukerstøtte .

Uriktige tegn skrives ut

Handling	Ja	Nei
<p>Trinn 1</p> <p>Kontroller at skriveren ikke er i heksadesimal modus.</p> <p>Merk: Hvis Klar heks. vises på skriverskjermen, må du slå av skriveren og slå den på igjen for å deaktivere modusen Heksadesimale verdier.</p> <p>Er skriveren i modusen Heksadesimale verdier?</p>	Deaktiver modusen Heksadesimale verdier.	Gå til trinn 2.
<p>Trinn 2</p> <p>a Gå til skriverens kontrollpanel, og velg Standardnettverk eller Nettverk [x], og angi SmartSwitch som På.</p> <p>b Send utskriftsjobben på nytt.</p> <p>Ble uriktige tegn skrevet ut?</p>	Kontakt teknisk brukerstøtte .	Problemet er løst.

Sammenkobling av skuffer fungerer ikke

Merk: Papirskuffene og flerbruksmateren registrerer ikke papirstørrelsen automatisk. Du må angi størrelsen fra menyen Papirstørrelse/type.

Handling	Yes (Ja)	No (Nei)
<p>a Angi papirstørrelse og papirtype i henhold til papiret som er lagt i skuffene som skal kobles sammen, på Papir-menyen på skriverens kontrollpanel.</p> <p>Merk: Papirstørrelsen- og typen må være den samme for skuffene som skal kobles sammen.</p> <p>b Send utskriftsjobben på nytt.</p> <p>Kobles skuffene riktig sammen?</p>	Problemet er løst.	Kontakt teknisk brukerstøtte .

store jobber blir ikke sortert

Handling	Ja	Nei
<p>Trinn 1</p> <p>a Gå til menyen Ferdiggjører på skriverens kontrollpanel, og angi Sorter som (1,2,3) (1,2,3).</p> <p>b Send utskriftsjobben på nytt.</p> <p>Ble jobben skrevet ut og sortert riktig?</p>	Problemet er løst.	Gå til trinn 2.
<p>Trinn 2</p> <p>a Angi Sorter som (1,2,3) (1,2,3) i skriverprogramvaren.</p> <p>Merk: Hvis du angir Sorter som (1,1,1) (2,2,2) i programvaren, overskriver det innstillingen på menyen Ferdiggjører.</p> <p>b Send utskriftsjobben på nytt.</p> <p>Ble jobben skrevet ut og sortert riktig?</p>	Problemet er løst.	Gå til trinn 3.
<p>Trinn 3</p> <p>Reduser utskriftsjobbens kompleksitet ved å redusere antallet og størrelsen på skriftene, antallet og kompleksiteten til bilder og antall sider i jobben.</p> <p>Ble jobben skrevet ut og sortert riktig?</p>	Problemet er løst.	Kontakt teknisk brukerstøtte .

Utskriften har uventede sideskift

Handling	Ja	Nei
<p>Trinn 1</p> <p>Juster innstillingene for tidsavbrutt utskrift.</p> <p>a Gå til følgende på skriverens kontrollpanel: Innstillinger > Generelle innstillinger > Tidsavbrudd > Tidsavbrudd utskrift</p> <p>b Velg en høyere innstilling, og avhengig av skrivermodellen, velger du  eller Send.</p> <p>c Send utskriftsjobben på nytt.</p> <p>Ble filen skrevet ut riktig?</p>	Problemet er løst.	Gå til trinn 2.
<p>Trinn 2</p> <p>a Kontroller om det er manuelle linjeskift i originalfilen.</p> <p>b Send utskriftsjobben på nytt.</p> <p>Ble filen skrevet ut riktig?</p>	Problemet er løst.	Kontakt teknisk brukerstøtte .

Problemer med utskriftskvalitet

Tegn har hakkete eller ujevne kanter

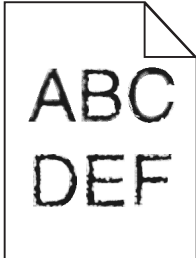

Handling	Ja	Nei
<p>Trinn 1</p> <p>a Skriv ut en liste med skriftprøver for å sjekke om skriftene du bruker, støttes av skriveren.</p> <p>1 Fra kontrollpanelet på skriveren navigerer du til:</p> <p> >Rapporter > <input type="button" value="OK"/> >Skriv ut skrifter > <input type="button" value="OK"/></p> <p>2 Trykk på piltastene til PCL-skrifter eller PostScript-skrifter vises. Trykk deretter <input type="button" value="OK"/>.</p> <p>b Bruk en skrift som støttes av skriveren, eller installer skriften du vil bruke. Kontakt systemadministratoren hvis du vil ha mer informasjon.</p> <p>c Send utskriftsjobben på nytt.</p> <p>Har utskriftene fortsatt tegn med ujevne kanter?</p>	Gå til trinn 2.	Problemet er løst.
<p>Trinn 2</p> <p>a Bruk en skrift som støttes av skriveren, eller installer skriften du vil bruke. Kontakt systemadministratoren hvis du vil ha mer informasjon.</p> <p>b Send utskriftsjobben på nytt.</p> <p>Har utskriftene fortsatt tegn med ujevne kanter?</p>	Kontakt teknisk brukerstøtte .	Problemet er løst.

Skriveren skriver ut blanke sider

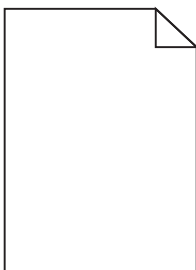

Handling	Ja	Nei
<p>Trinn 1</p> <p>a Kontroller om det er noe emballasje igjen på bildeenheten.</p> <ol style="list-style-type: none"> 1 Ta ut tonerkassettenheten og deretter bildeenheten. 2 Kontroller om emballasjen er fjernet fra bildeenheten. <p>Advarsel – mulig skade: Ikke utsett bildeenheten for direkte lys i mer enn ti minutter. Hvis bildeenheten blir utsatt for lys over en lengre periode, kan det føre til problemer med utskriftskvaliteten.</p> <ol style="list-style-type: none"> 3 Sett inn bildeenheten på nytt og deretter kassetten. <p>b Send utskriftsjobben på nytt.</p> <p>Skriver skriveren fortsatt ut blanke sider?</p>	Gå til trinn 2.	Problemet er løst.
<p>Trinn 2</p> <p>a Fordel toneren jevnt i bildeenheten.</p> <ol style="list-style-type: none"> 1 Ta ut tonerkassettenheten og deretter bildeenheten. 2 Rist bildeenheten godt. <p>Advarsel – mulig skade: Ikke utsett bildeenheten for direkte lys i mer enn ti minutter. Hvis bildeenheten blir utsatt for lys over en lengre periode, kan det føre til problemer med utskriftskvaliteten.</p> <ol style="list-style-type: none"> 3 Sett inn bildeenheten på nytt og deretter kassetten. <p>b Send utskriftsjobben på nytt.</p> <p>Skriver skriveren fortsatt ut blanke sider?</p>	Gå til trinn 3.	Problemet er løst.
<p>Trinn 3</p> <p>Bytt ut bildeenheten, og send utskriftsjobben på nytt.</p> <p>Skriver skriveren fortsatt ut blanke sider?</p>	Kontakt teknisk brukerstøtte .	Problemet er løst.

Avkuttete sider eller bilder

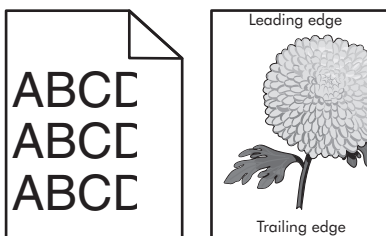

Handling	Ja	Nei
<p>Trinn 1</p> <p>a Skyv papirførerne i riktig posisjon i forhold til papiret som er lagt i skuffen.</p> <p>b Send utskriftsjobben på nytt.</p> <p>Er siden eller bildet avkuttet?</p>	Gå til trinn 2.	Problemet er løst.

Handling	Ja	Nei
<p>Trinn 2</p> <p>Angi papirstørrelse og papirtype i henhold til papiret som er lagt i skuffen, på Papir-menyen på skriverens kontrollpanel.</p> <p>Er papiret av samme størrelse og type som det som ligger i skuffen?</p>	Gå til trinn 3.	<p>Gjør ett eller flere av følgende:</p> <ul style="list-style-type: none"> • Angi papirstørrelsen i skuffinnstillingene slik at den samsvarer med papiret som ligger i skuffen. • Endre papiret som ligger i skuffen, slik at det samsvarer med papirstørrelsen i skuffinnstillingene.
<p>Trinn 3</p> <p>a Angi papirstørrelsen i dialogboksen for utskriftsinnstillinger eller Skriv ut, avhengig av hvilket operativsystem du bruker.</p> <p>b Send utskriftsjobben på nytt.</p> <p>Er siden eller bildet avkuttet?</p>	Gå til trinn 4.	Problemet er løst.
<p>Trinn 4</p> <p>a Sett på plass bildeenheten igjen.</p> <ol style="list-style-type: none"> 1 Ta ut tonerkassetten. 2 Ta ut bildeenheten. <p>Advarsel – mulig skade: Ikke utsett bildeenheten for direkte lys i mer enn ti minutter. Hvis bildeenheten blir utsatt for lys over en lengre periode, kan det føre til problemer med utskriftskvaliteten.</p> <ol style="list-style-type: none"> 3 Sett inn bildeenheten og deretter kassetten. <p>b Send utskriftsjobben på nytt.</p> <p>Er siden eller bildet avkuttet?</p>	Kontakt teknisk brukerstøtte .	Problemet er løst.

Skyggebilder vises på utskriftene

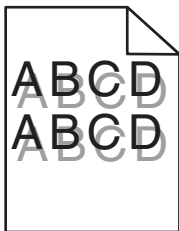

Handling	Ja	Nei
Trinn 1 Legg papir med riktig papirstørrelse og -vekt i skuffen. Er det lagt papir med riktig papirstørrelse og -vekt i skuffen?	Gå til trinn 2.	Legg papir med riktig papirstørrelse og -vekt i skuffen.
Trinn 2 Angi papirtype og papirvekt i henhold til papiret som er lagt i skuffen, på Papirmenyen på skriverens kontrollpanel. Er skuffen angitt til samme papirtype og -størrelse som det som ligger i skuffen?	Gå til trinn 3.	Endre papiret som ligger i skuffen, slik at det samsvarer med papirtypen og -vekten i skuffinnstillingene.
Trinn 3 a Angi papirtypen og -vekten i dialogboksen for utskriftsinnstillinger eller Skriv ut, avhengig av hvilket operativsystem du bruker. b Send utskriftsjobben på nytt. Er det fortsatt skyggebilder på utskriftene?	Gå til trinn 4.	Problemet er løst.
Trinn 4 Bytt ut bildeenheten, og send utskriftsjobben på nytt. Er det fortsatt skyggebilder på utskriftene?	Kontakt teknisk brukerstøtte .	Problemet er løst.

Grå bakgrunn på utskrifter

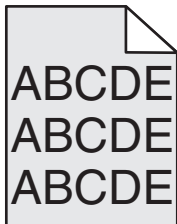

Handling	Ja	Nei
Trinn 1 a På Kvalitet-menyen på skriverens kontrollpanel reduserer du tonermørkheten. Merk: Standardinnstillingen er 8. b Send utskriftsjobben på nytt. Forsvant den grå bakgrunnen på utskriftene?	Problemet er løst.	Gå til trinn 2.

Handling	Ja	Nei
<p>Trinn 2</p> <p>Sett inn bildeenheten på nytt og deretter tonerkassetten.</p> <p>a Ta ut tonerkassetten.</p> <p>b Ta ut bildeenheten.</p> <p>Advarsel – mulig skade: Ikke utsett bildeenheten for direkte lys i mer enn ti minutter. Hvis bildeenheten blir utsatt for lys over en lengre periode, kan det føre til problemer med utskriftskvaliteten.</p> <p>c Sett inn bildeenheten og deretter kassetten.</p> <p>d Send utskriftsjobben på nytt.</p> <p>Forsvant den grå bakgrunnen på utskriftene?</p>	Problemet er løst.	Gå til trinn 3.
<p>Trinn 3</p> <p>Bytt ut bildeenheten, og send utskriftsjobben på nytt.</p> <p>Forsvant den grå bakgrunnen på utskriftene?</p>	Problemet er løst.	Kontakt teknisk brukerstøtte .

Feillasserte marger på utskriftene

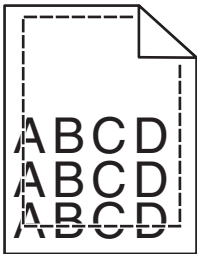

Handling	Ja	Nei
<p>Trinn 1</p> <p>a Skyv bredde- og lengdeførerne slik at de passer til papirstørrelsen i skuffen.</p> <p>b Send utskriftsjobben på nytt.</p> <p>Er margene feil?</p>	Problemet er løst.	Gå til trinn 2.
<p>Trinn 2</p> <p>Angi papirstørrelse i henhold til papiret som er lagt i skuffen, på Papir-menyen på skriverens kontrollpanel.</p> <p>Er papirstørrelsen i samsvar med papiret som ligger i skuffen?</p>	Gå til trinn 3.	<p>Gjør ett eller flere av følgende:</p> <ul style="list-style-type: none"> • Angi papirstørrelsen i skuffinnstillingene slik at den samsvarer med papiret som ligger i skuffen. • Endre papiret som ligger i skuffen, slik at det samsvarer med papirstørrelsen i skuffinnstillingene.

Handling	Ja	Nei
<p>Trinn 3</p> <p>a Angi papirstørrelsen i dialogboksen for utskriftsinnstillinger eller Skriv ut, avhengig av hvilket operativsystem du bruker.</p> <p>b Send utskriftsjobben på nytt.</p> <p>Er margene feil?</p>	Problemet er løst.	Kontakt teknisk brukerstøtte .

Papiret krøller seg

Handling	Ja	Nei
<p>Trinn 1</p> <p>Skyv bredde- og lengdeførerne slik at de passer til papirstørrelsen i skuffen.</p> <p>Er bredde- og lengdepapirførerne plassert riktig?</p>	Gå til trinn 2.	Juster bredde- og lengdepapirførerne.
<p>Trinn 2</p> <p>Angi papirtype og papirvekt i henhold til papiret som er lagt i skuffen, på Papirmenyen på skriverens kontrollpanel.</p> <p>Er papirtypen og papirvekten i samsvar med typen og vekten til papiret i skuffen?</p>	Gå til trinn 3.	Angi papirtypen og -vekten i skuffinnstillingene slik at de samsvarer med papiret som ligger i skuffen.
<p>Trinn 3</p> <p>a Angi papirtypen og -vekten i dialogboksen for utskriftsinnstillinger eller Skriv ut, avhengig av hvilket operativsystem du bruker.</p> <p>b Send utskriftsjobben på nytt.</p> <p>Er papiret fortsatt krøllet?</p>	Gå til trinn 4.	Problemet er løst.
<p>Trinn 4</p> <p>a Fjern papiret fra skuffen, og snu det.</p> <p>b Send utskriftsjobben på nytt.</p> <p>Er papiret fortsatt krøllet?</p>	Gå til trinn 5.	Problemet er løst.
<p>Trinn 5</p> <p>a Legg i papir fra en nyåpnet pakke.</p> <p>Merk: Papir absorberer fuktighet på grunn av høy luftfuktighet. La papiret ligge i originalemballasjen til du skal bruke det.</p> <p>b Send utskriftsjobben på nytt.</p> <p>Er papiret fortsatt krøllet?</p>	Kontakt teknisk brukerstøtte .	Problemet er løst.

Uregelmessigheter på utskriften

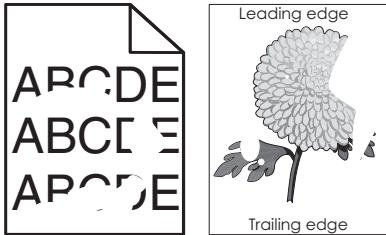

Handling	Ja	Nei
<p>Trinn 1</p> <p>a Skyv bredde- og lengdeførerne slik at de passer til papirstørrelsen i skuffen.</p> <p>b Send utskriftsjobben på nytt.</p> <p>Er det fortsatt uregelmessigheter på utskriften?</p>	Gå til trinn 2.	Problemet er løst.
<p>Trinn 2</p> <p>Angi papirstørrelse og papirtype i henhold til papiret som er lagt i skuffen, på Papir-menyen på skriverens kontrollpanel.</p> <p>Er skriverinnstillingene i samsvar med typen og vekten til papiret i skuffen?</p>	Gå til trinn 3.	Angi papirstørrelsen og -typen i skuffinnstillingene slik at de samsvarer med papiret som ligger i skuffen.
<p>Trinn 3</p> <p>a Angi papirtypen og -vekten i dialogboksen for utskriftsinnstillinger eller Skriv ut, avhengig av hvilket operativsystem du bruker.</p> <p>b Send utskriftsjobben på nytt.</p> <p>Er det fortsatt uregelmessigheter på utskriften?</p>	Gå til trinn 4.	Problemet er løst.
<p>Trinn 4</p> <p>Kontroller om papiret i skuffen er strukturert eller har grov overflate.</p> <p>Skriver du ut på papir som er strukturert eller har grov overflate?</p>	Angi papirstruktur i henhold til papiret som er lagt i skuffen, på Papir-menyen på skriverens kontrollpanel.	Gå til trinn 5.
<p>Trinn 5</p> <p>a Legg i papir fra en nyåpnet pakke.</p> <p>Merk: Papir absorberer fuktighet på grunn av høy luftfuktighet. La papiret ligge i originalemballasjen til du skal bruke det.</p> <p>b Send utskriftsjobben på nytt.</p> <p>Er det fortsatt uregelmessigheter på utskriften?</p>	Gå til trinn 6.	Problemet er løst.
<p>Trinn 6</p> <p>Bytt ut bildeenheten, og send utskriftsjobben på nytt.</p> <p>Er det fortsatt uregelmessigheter på utskriften?</p>	Kontakt teknisk brukerstøtte eller leverandøren av Dell-skriveren.	Problemet er løst.

Gjentatte feil vises på utskriftene

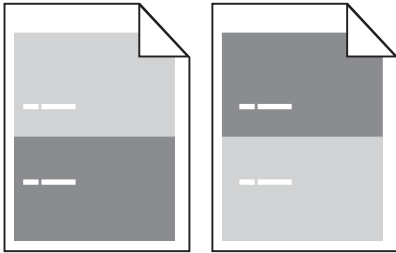

Handling	Yes (Ja)	No (Nei)
<p>Trinn 1 Mål avstanden mellom feilene. Sjekk for en avstand mellom feilene som er lik:</p> <ul style="list-style-type: none"> • 97 mm • 47 mm • 38 mm <p>Er avstanden mellom feilene lik ett av de oppførte målene?</p>	Gå til trinn 2.	<p>1 Sjekk om avstanden mellom feilene er lik 80 mm</p> <p>2 Merk deg avstanden, og kontakt teknisk brukerstøtte eller leverandøren av Dell-skriveren.</p>
<p>Trinn 2 Bytt ut bildeenheten, og send utskriftsjobben på nytt. Er feilene der fortsatt?</p>	Kontakt teknisk brukerstøtte eller leverandøren av Dell-skriveren.	Problemet er løst.

Utskriften er for mørk

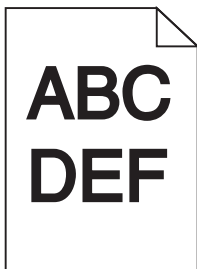

Handling	Ja	Nei
<p>Trinn 1</p> <p>a På Kvalitet-menyen på skriverens kontrollpanel reduserer du tonermørkheten. Merk: Standardinnstillingen er 8.</p> <p>b Send utskriftsjobben på nytt.</p> <p>Er utskriften fortsatt for mørk?</p>	Gå til trinn 2.	Problemet er løst.

Handling	Ja	Nei
<p>Trinn 2</p> <p>a Angi papirtype, papirstruktur og papirvekt i henhold til papiret som er lagt i skuffen, på Papir-menyen på skriverens kontrollpanel.</p> <p>b Send utskriftsjobben på nytt.</p> <p>Er skuffen angitt til samme papirtype, -struktur og -vekt som det som ligger i skuffen?</p>	Gå til trinn 3.	<p>Gjør ett eller flere av følgende:</p> <ul style="list-style-type: none"> • Angi papirtypen, -strukturen og -vekten i skuffinnstillingene slik at de samsvarer med papiret som ligger i skuffen. • Endre papiret som ligger i skuffen, slik at det samsvarer med papirtypen, -strukturen og -vekten i skuffinnstillingene.
<p>Trinn 3</p> <p>a Angi papirtypen, -strukturen og -vekten i dialogboksen for utskriftsinnstillinger eller Skriv ut, avhengig av hvilket operativsystem du bruker.</p> <p>b Send utskriftsjobben på nytt.</p> <p>Er utskriften fortsatt for mørk?</p>	Gå til trinn 4.	Problemet er løst.
<p>Trinn 4</p> <p>Kontroller om papiret i skuffen er strukturert eller har grov overflate.</p> <p>Skriver du ut på papir som er strukturert eller har grov overflate?</p>	Endre strukturinnstillingene på Papirstruktur-menyen på skriverens kontrollpanel, slik at de samsvarer med papiret du skriver ut på.	Gå til trinn 5.
<p>Trinn 5</p> <p>a Legg i papir fra en nyåpnet pakke.</p> <p>Merk: Papir absorberer fuktighet på grunn av høy luftfuktighet. La papiret ligge i originalemballasjen til du skal bruke det.</p> <p>b Send utskriftsjobben på nytt.</p> <p>Er utskriften fortsatt for mørk?</p>	Gå til trinn 6.	Problemet er løst.
<p>Trinn 6</p> <p>Bytt ut bildeenheten, og send utskriftsjobben på nytt.</p> <p>Er utskriften fortsatt for mørk?</p>	Kontakt teknisk brukerstøtte .	Problemet er løst.

Utskriften er for lys

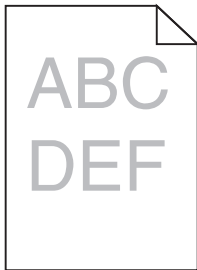

Handling	Ja	Nei
<p>Trinn 1</p> <p>a På Kvalitet-menyen på skriverens kontrollpanel øker du tonermørkheten.</p> <p>Merk: Standardinnstillingen er 8.</p> <p>b Send utskriftsjobben på nytt.</p> <p>Er utskriften fortsatt for lys?</p>	Gå til trinn 2.	Problemet er løst.
<p>Trinn 2</p> <p>Angi papirtype, papirstruktur og papirvekt i henhold til papiret som er lagt i skuffen, på Papir-menyen på skriverens kontrollpanel.</p> <p>Er skuffen angitt til samme papirtype, -struktur og -vekt som det som ligger i skuffen?</p>	Gå til trinn 3.	Endre papirtypen, -strukturen og -vekten slik at de samsvarer med papiret som ligger i skuffen.
<p>Trinn 3</p> <p>a Angi papirtypen, -strukturen og -vekten i dialogboksen for utskriftsinnstillinger eller Skriv ut, avhengig av hvilket operativsystem du bruker.</p> <p>b Send utskriftsjobben på nytt.</p> <p>Er utskriften fortsatt for lys?</p>	Gå til trinn 4.	Problemet er løst.
<p>Trinn 4</p> <p>Pass på at papiret ikke er strukturert eller har grov overflate.</p> <p>Skriver du ut på papir som er strukturert eller har grov overflate?</p>	Endre strukturinnstillingene på Papirstruktur-menyen på skriverens kontrollpanel, slik at de samsvarer med papiret du skriver ut på.	Gå til trinn 5.
<p>Trinn 5</p> <p>a Legg i papir fra en nyåpnet pakke.</p> <p>Merk: Papir absorberer fuktighet på grunn av høy luftfuktighet. La papiret ligge i originalemballasjen til du skal bruke det.</p> <p>b Send utskriftsjobben på nytt.</p> <p>Er utskriften fortsatt for lys?</p>	Gå til trinn 6.	Problemet er løst.

Handling	Ja	Nei
<p>Trinn 6</p> <p>a Fordel toneren jevnt i bildeenheten.</p> <p>1 Ta ut tonerkassettenheten og deretter bildeenheten.</p> <p>2 Rist bildeenheten godt.</p> <p>Advarsel – mulig skade: Ikke utsett bildeenheten for direkte lys i mer enn ti minutter. Hvis bildeenheten blir utsatt for lys over en lengre periode, kan det føre til problemer med utskriftskvaliteten.</p> <p>3 Sett inn bildeenheten og deretter kassetten.</p> <p>b Send utskriftsjobben på nytt.</p> <p>Er utskriften fortsatt for lys?</p>	Gå til trinn 7.	Problemet er løst.
<p>Trinn 7</p> <p>Bytt ut bildeenheten, og send utskriftsjobben på nytt.</p> <p>Er utskriften fortsatt for lys?</p>	Kontakt teknisk brukerstøtte .	Problemet er løst.

Skråstilt utskrift

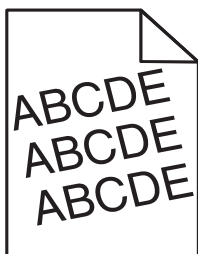

Handling	Ja	Nei
<p>Trinn 1</p> <p>a Skyv bredde- og lengdeførerne slik at de passer til papirstørrelsen i skuffen.</p> <p>b Send utskriftsjobben på nytt.</p> <p>Er utskriften fortsatt skråstilt?</p>	Gå til trinn 2.	Problemet er løst.
<p>Trinn 2</p> <p>a Sjekk at du skriver ut på et papir som støttes for skuffen.</p> <p>b Send utskriftsjobben på nytt.</p> <p>Er utskriften fortsatt skråstilt?</p>	Kontakt teknisk brukerstøtte .	Problemet er løst.

Skriveren skriver ut heldekkende sorte sider



Handling	Ja	Nei
<p>Trinn 1</p> <p>a Sett på plass bildeenheten igjen.</p> <p>1 Ta ut tonerkassettenheten og deretter bildeenheten.</p> <p>Advarsel – mulig skade: Ikke utsett bildeenheten for direkte lys i mer enn ti minutter. Hvis bildeenheten blir utsatt for lys over en lengre periode, kan det føre til problemer med utskriftskvaliteten.</p> <p>2 Sett inn bildeenheten og deretter kassetten.</p> <p>b Send utskriftsjobben på nytt.</p> <p>Skriver skriveren ut heldekkende sorte sider?</p>	Gå til trinn 2.	Problemet er løst.
<p>Trinn 2</p> <p>Bytt ut bildeenheten, og send utskriftsjobben på nytt.</p> <p>Skriver skriveren ut heldekkende sorte sider?</p>	Kontakt teknisk brukerstøtte .	Problemet er løst.

Utskriftskvaliteten på transparenter er dårlig

Handling	Ja	Nei
<p>Trinn 1</p> <p>Angi papirtype i henhold til papiret som er lagt i skuffen, på Papir-menyen på skriverens kontrollpanel.</p> <p>Er papirtypen for skuffen satt til transparenter?</p>	Gå til trinn 2.	Angi papirtypen til transparenter.
<p>Trinn 2</p> <p>a Kontroller om du bruker en anbefalt transparenttype.</p> <p>b Send utskriftsjobben på nytt.</p> <p>Er utskriftskvaliteten fortsatt dårlig?</p>	Kontakt teknisk brukerstøtte .	Problemet er løst.

Det vises vannrette streker på utskriftene

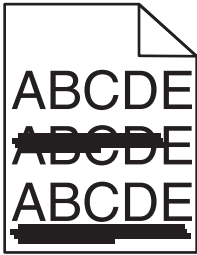

Handling	Ja	Nei
<p>Trinn 1</p> <p>a Angi skuffen eller materen i dialogboksen for utskriftsinnstillinger eller Skriv ut, avhengig av hvilket operativsystem du bruker.</p> <p>b Send utskriftsjobben på nytt.</p> <p>Er det vannrette streker på utskriftene?</p>	Gå til trinn 2.	Problemet er løst.
<p>Trinn 2</p> <p>Angi papirtype og papirvekt i henhold til papiret som er lagt i skuffen, på Papirmenyen på skriverens kontrollpanel.</p> <p>Er papirtypen og papirvekten i samsvar med typen og vekten til papiret i skuffen?</p>	Gå til trinn 3.	Endre papirtypen og -vekten slik at de samsvarer med papiret som ligger i skuffen.
<p>Trinn 3</p> <p>a Legg i papir fra en nyåpnet pakke.</p> <p>Merk: Papir absorberer fuktighet på grunn av høy luftfuktighet. La papiret ligge i originalemballasjen til du skal bruke det.</p> <p>b Send utskriftsjobben på nytt.</p> <p>Er det vannrette streker på utskriftene?</p>	Gå til trinn 4.	Problemet er løst.
<p>Trinn 4</p> <p>a Sett på plass bildeenheten igjen.</p> <p>1 Ta ut tonerkassettenheten og deretter bildeenheten.</p> <p>Advarsel – mulig skade: Ikke utsett bildeenheten for direkte lys i mer enn ti minutter. Hvis bildeenheten blir utsatt for lys over en lengre periode, kan det føre til problemer med utskriftskvaliteten.</p> <p>2 Sett inn bildeenheten og deretter kassetten.</p> <p>b Send utskriftsjobben på nytt.</p> <p>Er det vannrette streker på utskriftene?</p>	Gå til trinn 5.	Problemet er løst.
<p>Trinn 5</p> <p>Bytt ut bildeenheten, og send utskriftsjobben på nytt.</p> <p>Er det vannrette streker på utskriftene?</p>	Kontakt teknisk brukerstøtte .	Problemet er løst.

Det vises loddrette streker på utskriftene

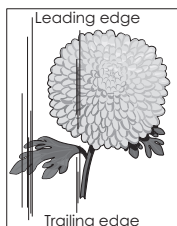
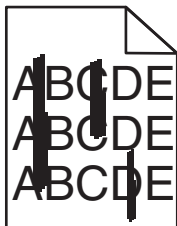

Handling	Ja	Nei
<p>Trinn 1</p> <p>a Angi papirtypen, -strukturen og -vekten i dialogboksen for utskriftsinnstillinger eller Skriv ut, avhengig av hvilket operativsystem du bruker.</p> <p>b Send utskriftsjobben på nytt.</p> <p>Er det loddrette streker på utskriftene?</p>	Gå til trinn 2.	Problemet er løst.
<p>Trinn 2</p> <p>Angi papirstruktur, papirtype og papirvekt i henhold til papiret som er lagt i skuffen, på Papir-menyen på skriverens kontrollpanel.</p> <p>Er papirstrukturen, -typen og -vekten i samsvar med papiret i skuffen?</p>	Gå til trinn 3.	<p>Gjør ett eller flere av følgende:</p> <ul style="list-style-type: none"> • Angi papirstrukturen, -typen og -vekten i skuffinnstillingene slik at de samsvarer med papiret som ligger i skuffen. • Endre papiret som ligger i skuffen, slik at det samsvarer med papirstrukturen, -typen og -vekten i skuffinnstillingene.
<p>Trinn 3</p> <p>a Legg i papir fra en nyåpnet pakke.</p> <p>Merk: Papir absorberer fuktighet på grunn av høy luftfuktighet. La papiret ligge i originalemballasjen til du skal bruke det.</p> <p>b Send utskriftsjobben på nytt.</p> <p>Er det loddrette streker på utskriftene?</p>	Gå til trinn 4.	Problemet er løst.
<p>Trinn 4</p> <p>a Sett på plass bildeenheten igjen.</p> <p>1 Ta ut tonerkassettenheten og deretter bildeenheten.</p> <p>Advarsel – mulig skade: Ikke utsett bildeenheten for direkte lys i mer enn ti minutter. Hvis bildeenheten blir utsatt for lys over en lengre periode, kan det føre til problemer med utskriftskvaliteten.</p> <p>2 Sett inn bildeenheten og deretter kassetten.</p> <p>b Send utskriftsjobben på nytt.</p> <p>Er det loddrette streker på utskriftene?</p>	Gå til trinn 5.	Problemet er løst.

Handling	Ja	Nei
Trinn 5 Bytt ut bildeenheten, og send utskriftsjobben på nytt. Er det loddrette streker på utskriftene?	Kontakt teknisk brukerstøtte eller leverandøren av Dell-skriveren.	Problemet er løst.

Vannrette tomme felt på utskriftene

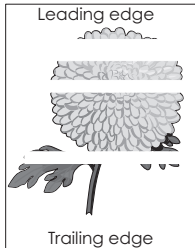

Handling	Ja	Nei
Trinn 1 a Pass på at programmet bruker riktig fyllmønster. b Send utskriftsjobben på nytt. Er det vannrette tomme felt på utskriftene?	Gå til trinn 2.	Problemet er løst.
Trinn 2 a Fyll den angitte skuffen eller materen med en anbefalt papirtype. b Send utskriftsjobben på nytt. Er det vannrette tomme felt på utskriftene?	Gå til trinn 3.	Problemet er løst.
Trinn 3 a Fordel toneren jevnt i bildeenheten. <ol style="list-style-type: none"> 1 Ta ut tonerkassettenheten og deretter bildeenheten. 2 Rist bildeenheten godt. <p>Advarsel – mulig skade: Ikke utsett bildeenheten for direkte lys i mer enn ti minutter. Hvis bildeenheten blir utsatt for lys over en lengre periode, kan det føre til problemer med utskriftskvaliteten.</p> 3 Sett inn bildeenheten på nytt og deretter kassetten. b Send utskriftsjobben på nytt. Er det vannrette tomme felt på utskriftene?	Gå til trinn 4.	Problemet er løst.
Trinn 4 Bytt ut bildeenheten, og send utskriftsjobben på nytt. Er det vannrette tomme felt på utskriftene?	Kontakt teknisk brukerstøtte .	Problemet er løst.

Loddrette tomme felt på utskriftene

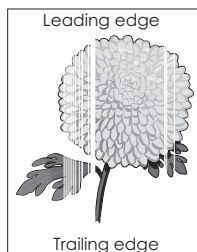

Handling	Ja	Nei
<p>Trinn 1</p> <p>a Pass på at programmet bruker riktig fyllmønster.</p> <p>b Send utskriftsjobben på nytt.</p> <p>Er det loddrette tomme felt på utskriftene?</p>	Gå til trinn 2.	Problemet er løst.
<p>Trinn 2</p> <p>a Angi papirtype og papirvekt i henhold til papiret som er lagt i skuffen, på Papir-menyen på skriverens kontrollpanel.</p> <p>b Send utskriftsjobben på nytt.</p> <p>Er det loddrette tomme felt på utskriftene?</p>	Gå til trinn 3.	Problemet er løst.
<p>Trinn 3</p> <p>Kontroller om du bruker en anbefalt papirtype.</p> <p>a Fyll den angitte skuffen eller materen med en anbefalt papirtype.</p> <p>b Send utskriftsjobben på nytt.</p> <p>Er det loddrette tomme felt på utskriftene?</p>	Gå til trinn 4.	Problemet er løst.
<p>Trinn 4</p> <p>a Fordel toneren jevnt i bildeenheten.</p> <ol style="list-style-type: none"> 1 Ta ut tonerkassettenheten og deretter bildeenheten. 2 Rist bildeenheten godt. <p>Advarsel – mulig skade: Ikke utsett bildeenheten for direkte lys i mer enn ti minutter. Hvis bildeenheten blir utsatt for lys over en lengre periode, kan det føre til problemer med utskriftskvaliteten.</p> <ol style="list-style-type: none"> 3 Sett inn bildeenheten på nytt og deretter kassetten. <p>b Send utskriftsjobben på nytt.</p> <p>Er det loddrette tomme felt på utskriftene?</p>	Kontakt teknisk brukerstøtte . Merk: Laserskanningen heten kan være defekt.	Problemet er løst.

Det er tonerflekker på utskriftene

Handling	Ja	Nei
<p>Bytt ut bildeenheten, og send utskriftsjobben på nytt.</p> <p>Er det tonerflekker på utskriftene?</p>	Kontakt teknisk brukerstøtte .	Problemet er løst.

Toneren sverter av

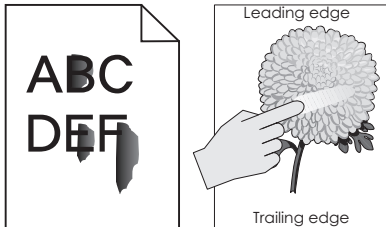

Handling	Ja	Nei
<p>Trinn 1 Kontroller innstillingene for papirtype, -struktur og -vekt på papirmenyen på skriverens kontrollpanel.</p> <p>Er innstillingene for papirtype, struktur og -vekt i samsvar med papiret i skuffen?</p>	Gå til trinn 2.	Angi papirtypen, -strukturen og -vekten i skuffinnstillingene slik at de samsvarer med papiret som ligger i skuffen.
<p>Trinn 2 Send utskriftsjobben på nytt.</p> <p>Smitter toneren fremdeles av?</p>	Kontakt teknisk brukerstøtte eller leverandøren av Dell-skriveren.	Problemet er løst.

Ujevn utskriftstetthet

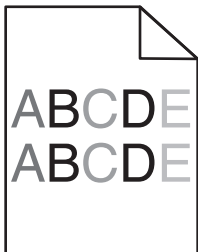

Handling	Ja	Nei
<p>Bytt ut bildeenheten, og send utskriftsjobben på nytt.</p> <p>Er det ujevn tetthet på utskriftene?</p>	Kontakt teknisk brukerstøtte .	Problemet er løst.

Integrert nettserver kan ikke åpnes

Handling	Ja	Nei
<p>Trinn 1</p> <ol style="list-style-type: none"> Slå på skriveren. Åpne en nettleser og skriv inn skriverens IP-adresse. Trykk på Enter. <p>Får du åpnet Embedded Web Server?</p>	Problemet er løst.	Gå til trinn 2.

Handling	Ja	Nei
<p>Trinn 2</p> <p>Kontroller at IP-adressen til skriveren er riktig.</p> <p>a Slik viser du IP-adressen til skriveren:</p> <ul style="list-style-type: none"> • I delen TCP/IP på menyen Nettverk/porter • Ved å skrive ut en oppsettside for nettverk eller menyinnstillingsside, og deretter finne delen TCP/IP <p>Merk: En IP-adresse vises som fire sett med tall atskilt med punktum, for eksempel 123.123.123.123.</p> <p>b Åpne en nettleser, og skriv inn IP-adressen.</p> <p>Merk: Avhengig av nettverksinnstillingene kan det hende at du må skrive https:// i stedet for http:// foran skriverens IP-adresse for å få tilgang til Embedded Web Server.</p> <p>c Trykk på Enter.</p> <p>Får du åpnet Embedded Web Server?</p>	Problemet er løst.	Gå til trinn 3.
<p>Trinn 3</p> <p>Kontroller om nettverket fungerer.</p> <p>a Skriv ut en nettverksoppsettside.</p> <p>b Kontroller den første delen av nettverksoppsettsiden, og kontroller at statusen er Tilkoblet.</p> <p>Merk: Hvis statusen er Ikke tilkoblet, kan det hende at tilkoblingen er uregelmessig, eller at det er feil på nettverkskabelen. Ta kontakt med systemansvarlig for å finne en løsning, og skriv deretter ut en ny nettverksoppsettside.</p> <p>c Åpne en nettleser og skriv inn skriverens IP-adresse.</p> <p>d Trykk på Enter.</p> <p>Får du åpnet Embedded Web Server?</p>	Problemet er løst.	Gå til trinn 4.
<p>Trinn 4</p> <p>Kontroller at kabelen er godt festet i skriveren og utskriftsserveren.</p> <p>a Koble til kablene. Se installeringsdokumentasjonen som fulgte med skriveren hvis du vil ha mer informasjon.</p> <p>b Åpne en nettleser og skriv inn skriverens IP-adresse.</p> <p>c Trykk på Enter.</p> <p>Får du åpnet Embedded Web Server?</p>	Problemet er løst.	Gå til trinn 5.
<p>Trinn 5</p> <p>Deaktiver Web-proxyserverne midlertidig.</p> <p>Proxyservere kan blokkere eller forhindre tilgang til enkelte nettsider, inkludert Embedded Web Server.</p> <p>Får du åpnet Embedded Web Server?</p>	Problemet er løst.	Kontakt systemadministratoren.

kontakte teknisk brukerstøtte

Når du ringer til teknisk støtte, må du beskrive problemet du opplever, meldingen som vises på skriverpanelet og hva du har forsøkt å gjøre for å løse problemet.

Du må vite modelltypen på skriveren din og servicekoden eller servicenummeret. Se etiketten på innsiden av frontdekselet øverst på skriveren eller på baksiden av skriveren hvis du vil ha mer informasjon. Servicekoden finnes også på menyinnstillingssiden.

Hvis du vil ha mer informasjon, kan du gå til Dells hjemmeside for kundestøtte på www.dell.com/support/printers.

Tillegg

Dells retningslinjer for teknisk støtte

Teknisk brukerstøtte fra en tekniker forutsetter at kunden samarbeider og deltar i feilsøkingprosessen, og omfatter gjenoppretting av operativsystemet, programvare og maskindrivere for den opprinnelige standardkonfigurasjonen som leveres fra Dell, samt kontroll for å se at skriveren og Dell-installert maskinvare fungerer på riktig måte. I tillegg til teknisk brukerstøtte fra tekniker, tilbyr Dell også elektronisk teknisk brukerstøtte. Flere alternativer for teknisk støtte kan være tilgjengelig.

Dell gir begrenset teknisk støtte for skriveren og eventuell Dell-installert programvare og eksterne enheter. Originalprodusenten gir støtte for tredjeparts programvare og eksterne enheter, inkludert de som ble kjøpt og/eller installert via Software & Peripherals (DellWare), ReadyWare og Custom Factory Integration (CFI/DellPlus).

Kontakte Dell

Du kan gå til Dells brukerstøtte på www.dell.com/support/printers.

Du kan kontakte Dell elektronisk på følgende adresser:

- World Wide Web

www.dell.com/

www.dell.com/ap/ (bare for land i Asia/stillehavsområdet)

www.dell.com/jp/ (bare for Japan)

www.euro.dell.com (bare for Europa)

www.dell.com/la/ (bare for land i Latin-Amerika og Karibia)

www.dell.ca (bare for Canada)

- Anonym filoverføringsprotokoll (FTP)

[ftp.dell.com](ftp://ftp.dell.com)

Logg deg på som anonymous, og bruk e-postadressen din som passord.

- Tjeneste for elektronisk støtte

mobile_support@us.dell.com

support@us.dell.com

la-techsupport@dell.com (bare for land i Latin-Amerika og Karibia)

apsupport@dell.com (bare for land i Asia/stillehavsområdet)

support.jp.dell.com (bare for Japan)

support.euro.dell.com (bare for Europa)

- Tjeneste for elektronisk tilbud

apmarketing@dell.com (bare for land i Asia/stillehavsområdet)

sales_canada@dell.com (bare for Canada)

Retningslinjer for garanti og retur

Dell Inc. ("Dell") produserer sine maskinvareprodukter fra deler og komponenter som er nye eller tilsvarende nye, i samsvar med bransjestandardens praksis. Hvis du ønsker informasjon om Dells skrivergaranti, kan du se i boken *Produktinformasjon*.

Stikkordregister

- [
[type rekvisita] fra en annen leverandør enn Dell, se brukerhåndboken [33.xy] 111
- A**
administrere skrivermeldinger 91
AirPrint
 bruke 46
angi Tidsavbrudd for dvalemodus 80
antall gjenværende sider
 anslått 85
avbryte en utskriftsjobb
 fra datamaskin 47
 fra skriverens kontrollpanel 47
- B**
Bakre USB-port deakt. [56] 112
bestille rekvisita
 bruke startsidene 85
bildeenhet
 bytte 87
Bildeenhet nesten helt tom, omtrent [x] sider gjenstår [84.xy] 108
Bildeenhet nesten tom [84.xy] 108
Bildeenhet snart tom [84.xy] 108
brevpapir
 oppfylling, manuell mater 31
 Tips for bruk av konvolutter 41
bruke
 Verktøy for trådløs tilkobling 23
bruke EWS (Embedded Web Server) 12
bruke Planlegg moduser for strøm 81
bruke Wireless Setup Utility 23
Bytt [papirkilde] til [navn på tilpasset type]. Legg i [retning]. 107
Bytt [papirkilde] til [papirtype] [papirstørrelse]. Legg i [retning]. 107
Bytt [papirkilde] til [størrelse]. Legg i [retning]. 107
Bytt [papirkilde] til [tilpasset streng]. Legg i [retning]. 107
- Bytt bildeenhet, omtrent 0 sider gjenstår [84.xy] 113
Bytt tonerkassett, feil region for skriver [42.xy] 113
Bytt tonerkassett, omtrent 0 sider gjenstår [88.xy] 113
Bytt uegnet bildeenhet [32.xy] 114
Bytt uegnet tonerkassett [32.xy] 113
bytte
 bildeenhet 87
 tonerkassett 86
- D**
Defekt flashminne [51] 108
deler
 kontrollere status 84
Dell Mobile Print
 bruke 46
det vises loddrette streker på utskriftene 137
dokumenter, skrive ut
 fra Macintosh 45
 fra Windows 45
- E**
egnede papirstørrelser 42
eksternt kontrollpanel
 bruke Embedded Web Server 91
Embedded Web Server
 bruke 12
 funksjoner 12
 få tilgang til 12
 kopiere innstillingene til andre skrivere 93
 problem med tilgang til 140
 tilgang til det eksterne kontrollpanelet 91
Embedded Web Server – sikkerhet: Administratorhåndbok
 finne 83
erklæring om flyktig og ikke-flyktig minne 82
Ethernet-nettverk
 forberede oppsett av Ethernet-utskrift 20
Ethernet-oppsett
 klargjøre for et 20
- Ethernet-port 18
etiketter, papir
 Tips for bruk av konvolutter 41
- F**
fabrikkoppsett, gjenopprette 93
Fastkjørt papir, trekk papirskuff 1.
Trykk ned blå klaff. [23y.xx] 102
feilsøking
 kan ikke åpne Embedded Web Server 140
 kontakte teknisk brukerstøtte 142
 løse grunnleggende skriverproblemer 114
 sjekke en skriver som ikke reagerer 114
feilsøking, inntrekking av papir
 meldingen vises etter at det fastkjørte papiret er fjernet 118
feilsøking, skjerm
 skrikkerskjermen er tom 116
feilsøking, tilleggsutstyr
 Internt tilleggsutstyr blir ikke registrert 116
 problemer med skuff 117
feilsøking, utskrift
 fastkjørte sider skrives ikke ut på nytt 119
 feilplasserte marger på utskriftene 128
 jobben skrives ut fra feil skuff 121
 jobben skrives ut på feil papir 121
 jobbene skrives ikke ut 119
 papiret kjører seg ofte fast 118
 papiret krøller seg 129
 sammenkobling av skuffer fungerer ikke 122
 store jobber blir ikke sortert 123
 uriktige tegn skrives ut 122
 utskriften blir tregere 120
 utskriften har uventede sideskift 123
 utskriftsjobber tar lengre tid enn forventet 121
feilsøking, utskriftskvalitet
 avkuttete sider eller bilder 125
 blanke sider 124

- det er tonerflekker på utskriftene 139
 - gjentatte feil vises på utskriftene 131
 - grå bakgrunn på utskrifter 127
 - hvite streker på siden 139
 - loddrette streker 137
 - skriveren skriver ut heldekkende sorte sider 135
 - skråstilt utskrift 134
 - skyggebilder vises på utskriftene 126
 - tegn har hakkete kanter 124
 - toneren sverter av 140
 - ujevn tetthet på utskriftene 140
 - uregelmessigheter på utskriften 130
 - utskriften er for lys 133
 - utskriften er for mørk 131
 - utskriftskvaliteten på transparente er dårlig 135
 - vannrette streker på utskriftene 136
 - vannrette tomme felt på utskriftene 138
 - finne mer informasjon om skriveren 7
 - Flashminne fullt [52] 108
 - Flashminne uformatert [53] 108
 - flerbruksmater
 - legge i 31
 - flyktig minne 82
 - slette 82
 - flyktig og ikke-flyktig minne erklæring 82
 - flytte skriveren 8, 90
 - For mange sk. Fjern noen. [58] 114
 - forberede oppsett av skriveren i et Ethernet-nettverk. 20
 - Fullt minne [38] 111
 - Fyll FB-mater med [navn på tilpasset type] [retning] 110
 - Fyll FB-mater med [papirstørrelse] [retning] 110
 - Fyll FB-mater med [papirtype] [papirstørrelse] [retning] 110
 - Fyll FB-mater med [tilpasset streng] [retning] 110
- G**
- gjenopprette fabrikkoppsett 93
 - gjentatte feil vises på utskriftene 131
 - grønne innstillinger
 - Planlegg moduser for strøm 81
 - Tidsavbrudd for dvale 80
 - Øko-modus 78
- I**
- ikke-flyktig minne 82
 - slette 83
 - informasjon om rekvisita konfigurere 92
 - inntrekking av papir, feilsøking meldingen vises etter at det fastkjørte papiret er fjernet 118
 - installere
 - tilleggsskuff 17
 - Installere et tilleggskort 15
 - installere programvare
 - Verktøy for lokale skriverinnstillinger 19
 - installere skriveren 19
- J**
- justere
 - papirstørrelse 26
 - papirtype 26
 - TCP/IP-adresse 60
 - Universalpapir, størrelse 26
 - justere hvilemodus 79
 - justere tonermørkhet 45
- K**
- kabler
 - Ethernet 18
 - parallell 18
 - USB 18
 - Kan ikke defr. flashminne [37] 106
 - Kan ikke sortere stort dokument [37] 106
 - kan ikke åpne Embedded Web Server 140
 - kartong
 - oppfylling, manuell mater 31
 - tips 40
 - koble fra skuffer 34
 - koble sammen skuffer 34
 - koble til et trådløst nettverk
 - bruke EWS (Embedded Web Server) 24
 - bruke PIN-metoden 22
 - bruke
 - trykknappkonfigurasjonsmetode n 22
 - koble til kabler 18
 - Kompleks side kan skrives ut feil [39] 107
 - konfidensielle data
 - informasjon om sikring 83
 - konfigurasjoner
 - skriver 9
 - konfigurere
 - flere skrivere 93
 - rekvisitavarsler, bildeenhet 92
 - rekvisitavarsler, tonerkassett 92
 - Konfigurere tilpassede papirtyper 35
 - konfigurere varsler for rekvisita 92
 - konfigureringsinformasjon
 - trådløst nettverk 21
 - kontakte teknisk brukerstøtte 142
 - kontrollere status for deler og rekvisita 84
 - kontrollerkort
 - få tilgang til 14
 - kontrollpanel, skriver
 - bruke 11
 - Knappen for strømsparingsmodus 12
 - knappene 11
 - lampe 11, 12
 - konvolutter
 - oppfylling, manuell mater 31
 - Tips for bruk av konvolutter 40
- L**
- Legg i [papirkilde] med [papirstørrelse] [retning] 109
 - Legg i [papirkilde] med [papirtype] [papirstørrelse] [retning] 109
 - Legg i [papirkilde] med [tilpasset streng] [retning] 109
 - Legg i [papirkilde] med [tilpasset typenavn] [retning] 109
 - legge i
 - flerbruksmater 31
 - skuffer 27
 - legge i standardskuffen 27
 - Legge papir i skuff 2 (ekstrautstyr) 27
 - legge til tilleggsutstyr
 - skriverdriver 20

liste med skrifteksempler, skrive ut 47
 Lite minne, ingen ressurslagr. [35] 111
 Lite toner igjen [88.xy] 106
 loddrette tomme felt vises 139
 Lukk frontdeksel 107

M

Meny for nettverksrapporter 59
 Menyen Aktiv NIC 58
 Menyen Angi dato og klokkeslett 66
 Menyen AppleTalk 62
 Menyen Ferdiggjører 71
 Menyen IPv6 61
 Menyen Konfigurerer FB-mater 52
 Menyen Kvalitet 73
 Menyen Nettverk [x] 58
 Menyen Nettverkskort 60
 Menyen Papirstruktur 52
 Menyen
 Papirstørrelse/Papirtype 50
 Menyen Papirvekt 54
 Menyen PostScript 74
 Menyen Rapporter 57
 Menyen Sikkerhetskontrolllogg 65
 Menyen Skift størrelse 52
 Menyen Standard nettverk 58
 Menyen Standard USB 63
 Menyen Standardkilde 49
 Menyen TCP/IP 60
 Menyen Tilpassede typer 56
 Menyen Trådløs 62
 Menyen Verktøy 74
 menyer 49
 Aktiv NIC 58
 Angi dato og klokkeslett 66
 AppleTalk 62
 Etterbehandling 71
 i Verktøy for lokale skriverinnstillinger 13
 IPv6 61
 Konfigurerer FB-mater 52
 Kvalitet 73
 liste over 49
 Nettverk [x] 58
 Nettverkskort 60
 Nettverksrapporter 59
 Oppsett 70
 Papirlegging 55
 Papirstruktur 52

Papirstørrelse/-type 50
 Papirvekt 54
 PCL Emul 75
 PostScript 74
 Rapporter 57
 Sikkerhetskontrolllogg 65
 Skift størrelse 52
 SMTP-oppsettsmeny 64
 Standard USB 63
 Standardkilde 49
 Standardnettverk 58
 TCP/IP 60
 Tilpassede typer 56
 Trådløs 62
 Universaloppsett 57
 Verktøy 74
 XPS 74
 menyinnstillinger
 laste på flere skrivere 93
 menyinnstillingsside
 utskrift 24
 miljøinnstillinger
 Planlegg moduser for strøm 81
 Strømsparemodus 79
 Tidsavbrudd for dvale 80
 Øko-modus 78
 minne
 typer installert i skriveren 82
 mobil enhet
 skrive ut fra 46
 montere tillegsskuff 17
 mørkhet
 justere 45

N

naturverninnstillinger
 Planlegg moduser for strøm 81
 Strømsparemodus 79
 Tidsavbrudd for dvale 80
 Øko-modus 78
 Nettverksfeil, port [x] [54] 111
 Nettverksfeil, standardport [54] 111
 nettverksoppsettside
 utskrift 25

O

oppbevare
 papir 42
 rekvisita 85

opprette PIN-kode for skriverens kontrollpanel 94
 Oppsett-meny 70

P

papir
 brevpapir 38
 egenskaper 37
 fortrykte skjemaer 38
 oppbevare 42
 oppfylling, manuell mater 31
 resirkulert 39
 uegnet 38, 39
 Universalpapir, innstilling 26
 velge 38
 papir som ikke kan brukes 38
 Papiret er for kort [34] 112
 Papirleggingsmeny 55
 papirmeldinger
 Fastkjørt papir, trekk papirskuff 1.
 Trykk ned blå klaff. [23y.xx] 102
 papirstopp
 forstå meldinger 96
 få tilgang til 96
 unngå 95
 Papirstopp, bakdeksel [20y.xx] 100
 papirstopp, bruke 27
 Papirstopp, FB-mater [250.xx] 104
 papirstopp, fjerne
 bak bakdeksel 100
 bak frontdeksel 97
 Flerbruksmater 104
 i skuff 1 103
 i skuff 2 103
 i standard utskuff 101
 i tosidigheten 102
 Papirstopp, frontdeksel [20y.xx] 97
 Papirstopp, skuff [x] [24y.xx] 103
 Papirstopp, standarskuff [20y.xx] 101
 papirstørrelse
 justere 26
 papirstørrelser
 støttes av skriveren 42
 papirtype
 justere 26
 papirtyper
 hvor de skal legges i 43
 støtte for tosidig utskrift 43
 støttet av skriver 43
 parallellport 18
 Parallellport deakt. [56] 112

PCL emul-meny 75
PIN-kode for skriverens
kontrollpanel
 lage 94
PIN-metode
 bruke 22
Planlegg moduser for strøm
 bruke 81
programvare
 Statusovervåking 91
 Statussenter 91
 Verktøy for bestilling av
 rekvisita 85
publikasjoner
 finne 7

R

rapporter
 vise 92
rekvisita
 bestille 85
 kontrollere status 84
 oppbevare 85
rengjøre
 skriverens utside 84
rengjøre skriveren 84
resirkulere
 Dell-produkter 81
resirkulert papir
 bruke 39

S

Sett inn manglende eller passiv
tonerkassett [31.xy] 113
Sett inn manglende eller passive
bildeenhet [31.xy] 113
Sett inn skuff [x] 109
sikkerhetsinformasjon 5, 6
sikkerhetssperre 82
sjekke en skriver som ikke
reagerer 114
skjerm, feilsøking
 skriverskjermen er tom 116
skrive ut dokumenter 45
skriver 19
 flytte 8, 90
 konfigurasjoner 9
 minimumsklarering 8
 transportere 90
 velge plassering 8

skriverdriver
 tilleggsutstyr, legge til 20
skriveren skriver ut blanke
sider 124
skriverens kontrollpanel
 bruke 11
 fabrikkoppsett, gjenopprette 93
 Knappen for
 strømsparingsmodus 12
 knappene 11
 lampe 11, 12
skriverens utside
 rengjøre 84
skriverinformasjon
 finne 7
skriverkonfigurasjoner
 grunmodell 9
 konfigurert modell 9
skrivermeldinger
 [type rekvisita] fra en annen
 leverandør enn Dell, se
 brukerhåndboken [33.xy] 111
administrere 91
Bakre USB-port deakt. [56] 112
Bildeenhet nesten helt tom,
 omtrent [x] sider gjenstår
 [84.xy] 108
Bildeenhet nesten tom
 [84.xy] 108
Bildeenhet snart tom [84.xy] 108
Bytt [papirkilde] til [navn på
 tilpasset type]. Legg i
 [retning]. 107
Bytt [papirkilde] til [papirtype]
 [papirstørrelse]. Legg i
 [retning]. 107
Bytt [papirkilde] til [størrelse].
 Legg i [retning]. 107
Bytt [papirkilde] til [tilpasset
 streng]. Legg i [retning]. 107
Bytt bildeenhet, omtrent 0 sider
 gjenstår [84.xy] 113
Bytt tonerkassett, feil region for
 skriver [42.xy] 113
Bytt tonerkassett, omtrent 0 sider
 gjenstår [88.xy] 113
Bytt uegnet bildeenhet
 [32.xy] 114
Bytt uegnet tonerkassett
 [32.xy] 113
Defekt flashminne [51] 108
Flashminne fullt [52] 108

Flashminne uformatert [53] 108
For mange sk. Fjern noen.
 [58] 114
Fullt minne [38] 111
Fyll FB-mater med [navn på
 tilpasset type] [retning] 110
Fyll FB-mater med [papirstørrelse]
 [retning] 110
Fyll FB-mater med [papirtype]
 [papirstørrelse] [retning] 110
Fyll FB-mater med [tilpasset
 streng] [retning] 110
Kan ikke defr. flashminne [37] 106
Kan ikke sortere stort dokument
 [37] 106
Kompleks side kan skrives ut feil
 [39] 107
Legg i [papirkilde] med
 [papirstørrelse] [retning] 109
Legg i [papirkilde] med [papirtype]
 [papirstørrelse] [retning] 109
Legg i [papirkilde] med [tilpasset
 streng] [retning] 109
Legg i [papirkilde] med [tilpasset
 typenavn] [retning] 109
Lite minne, ingen ressurslagr.
 [35] 111
Lite toner igjen [88.xy] 106
Lukk frontdeksel 107
Nettverksfeil, port [x] [54] 111
Nettverksfeil, standardport
 [54] 111
Papiret er for kort [34] 112
Papirstopp, bakdeksel
 [20y.xx] 100
Papirstopp, FB-mater [250.xx] 104
Papirstopp, frontdeksel
 [20y.xx] 97
Papirstopp, skuff [x] [24y.xx] 103
Papirstopp, standarskuff
 [20y.xx] 101
Parallelport deakt. [56] 112
Sett inn manglende eller passiv
 tonerkassett [31.xy] 113
Sett inn manglende eller passive
 bildeenhet [31.xy] 113
Sett inn skuff [x] 109
Skriveromstart. Sjekk siste. 112
Tonerkassett nesten helt tom,
 omtrent [x] sider gjenstår
 [88.xy] 106

Tonerkassett snart tom [88.xy] 106
Utskuff full. Fjern papir. 106
Skriveromstart. Sjekk siste. 112
skriverproblemer, løse vanlige 114
skrivernesikkerhet
informasjon om 83
skuffer
frakobling 34
legge i 27
sammenkobling 34
slette flyktig minne 82
slette ikke-flyktig minne 83
slik får du tilgang til
kontrollerkortet 14
SMTP-oppsettsmeny 64
sperre, sikkerhet 82
standard utskuff, bruk 27
standardskuff
legge i 27
Statusovervåking
få tilgang til 91
stopp, fjerne
bak bakdeksel 100
bak frontdeksel 97
Flerbruksmater 104
i skuff 1 103
i skuff 2 103
i standard utskuff 101
i tosidigheten 102
streker vises 139
Strømsparemodus
justere 79
støttede papirtyper og -vekter 43

T

Tidsavbrudd for dvale
justere 80
tilgang til det eksterne
kontrollpanelet
Embedded Web Server 91
tilgjengelig internt tilleggsutstyr 14
tilleggskort
installere 15
tilleggsskuff
installere 17
legge i 27
tilleggsutstyr
minnekort 14
tilleggsutstyr, feilsøking
Internt tilleggsutstyr blir ikke
registrert 116

problemer med skuff 117
tilleggsutstyr, legge til
skriverdriver 20
tilordne tilpassede papirtyper 35
tilpasset papirtype
konfigurere 35
tilordne 35
tips
brevpapir 41
bruk av konvolutter 40
bruke etiketter 41
kartong 40
transparenter 41
tips om bruk av konvolutter 40
tomme felt vises 139
tonerkassett
bytte 86
Tonerkassett nesten helt tom,
omtrent [x] sider gjenstår
[88.xy] 106
Tonerkassett snart tom [88.xy] 106
transparenter
oppfylling, manuell mater 31
tips 41
transportere skriveren 90
Trykknappkonfigurasjonsmetode
bruke 22
trådløst nettverk
konfigureringsinformasjon 21
trådløst nettverksoppsett
bruke EWS (Embedded Web
Server) 24

U

ujevn tetthet på utskriftene 140
Universaloppsettsmeny 57
Universalpapir, størrelse
justere 26
unngå papirstopp 42, 95
uregelmessigheter på
utskriften 130
USB-port 18
utskrift
fra en mobil enhet med
AirPrint 46
fra en mobil enhet med Dell
Mobile Print 46
fra Macintosh 45
fra Windows 45
liste med skrifteksempler 47
menyinnstillingsside 24
nettverksoppsettside 25

utskrift, feilsøking
fastkjørte sider skrives ikke ut på
nytt 119
feilplasserte marger på
utskriftene 128
jobben skrives ut fra feil skuff 121
jobben skrives ut på feil papir 121
jobbene skrives ikke ut 119
papiret kjører seg ofte fast 118
papiret krøller seg 129
sammenkobling av skuffer
fungerer ikke 122
store jobber blir ikke sortert 123
uriktige tegn skrives ut 122
utskriften blir tregere 120
utskriften har uventede
sideskift 123
utskriftsjobber tar lengre tid enn
forventet 121
utskriftsjobb
avbryte fra skriverens
kontrollpanel 47
avbryte, fra datamaskinen 47
utskriftskvalitet, feilsøking
avkuttete sider eller bilder 125
blanke sider 124
det er tonerflekker på
utskriftene 139
gjentatte feil vises på
utskriftene 131
grå bakgrunn på utskrifter 127
hvite striper 139
loddrette streker 137
skriveren skriver ut heldekkende
sorte sider 135
skråstilt utskrift 134
skyggebilder vises på
utskriftene 126
tegn har hakkete kanter 124
toneren sverter av 140
ujevn tetthet på utskriftene 140
uregelmessigheter på
utskriften 130
utskriften er for lys 133
utskriften er for mørk 131
utskriftskvaliteten på
transparenter er dårlig 135
vannrette streker på
utskriftene 136
vannrette tomme felt på
utskriftene 138
Utskuff full. Fjern papir. 106

V

vannrette streker på
utskriftene 136
velge papir 38
velge plassering for skriveren 8
Verktøy for bestilling av rekvisita
 bestille rekvisita 85
Verktøy for lokale
skriverinnstillinger
 bruke 13
 installere 19
Verktøy for oppsett av trådløs
tilkobling
 bruke 23
Verktøy for trådløs tilkobling
 bruke 23
vise
 rapporter 92

X

XPS-meny 74

Ø

Øko-modus-innstilling 78

Å

åpne Statusovervåking 91